



NSS Enterprises, Inc.

eForce Scrubber 26 & 32

Automatic Floor Scrubber/Dryer
Récurveuse/sécheuse de planchers automatique
Fregador y secador de pisos automático

OPERATOR MANUAL MANUEL DE L'OPÉRATEUR MANUAL DE OPERADOR

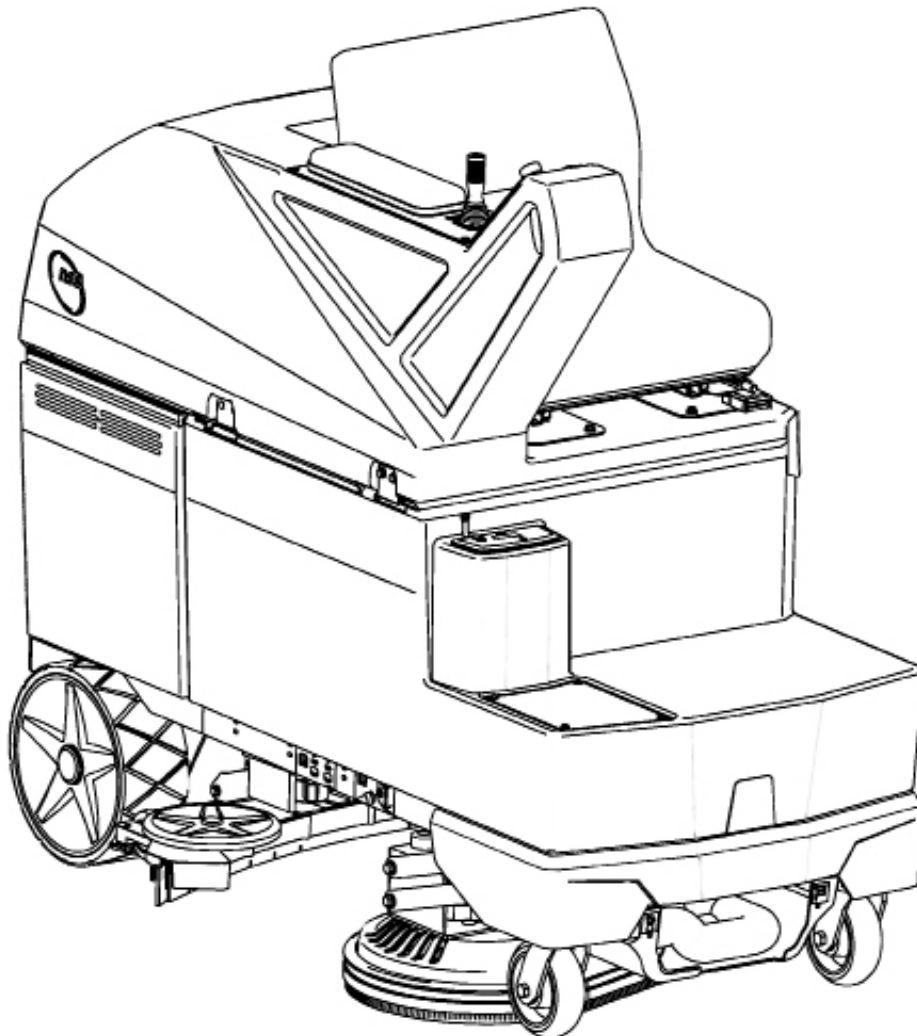

Contents

Markings	1
Figure 1	2
Figure 2	3
Figure 4	4
Figure 3	4
Figure 5	4
Figure 9	4
Figure 6	4
Figure 7	4
Figure 8	4
Figure 10	4
Figure 11	4
Figure 12	5
Figure 13	5
Figure 15	5
Figure 14	5
IMPORTANT SAFETY INSTRUCTIONS	6
Battery Safety Information	7
Battery Charging Safety	7
GROUNDING OF ELECTRICAL EQUIPMENT - BATTERY CHARGER	7
Markings	8
Unpacking Instructions	8
Before First Use	8
Machine Elements	9
Controls	9
Battery Charger	10
Operating Instructions	10
User Maintenance	11
Detergent Dispensing System	13
Troubleshooting	14
Service Codes	14
Battery Charger Error Codes	15
Performance Specifications	16
Technical Specifications	17
Batteries	18
Battery Charger	18
Transporting	18
Scrapping	18
Technical Repair Manual	18
FRANÇAIS	20
ESPAÑOL	34

Markings

Marking #1

WARNING	ADVERTENCIA
THIS PRODUCT MAY CONTAIN A CHEMICAL KNOWN TO THE STATE OF CALIFORNIA TO CAUSE CANCER, OR BIRTH DEFECTS OR OTHER REPRODUCTIVE HARM.	ESTE PRODUCTO PUEDE CONTENER UN COMPONENTE QUÍMICO CONOCIDO EN EL ESTADO DE CALIFORNIA DE CAUSAR DEFECTOS DE NACIMIENTO Y OTROS DAÑOS AL SISTEMA REPRODUCTOR.

Marking #2

WARNING: Use of batteries other than the size and type originally supplied by the manufacturer may damage equipment or the battery charger. Failure to use the correct charge equipment will result in reduced runtime and battery life. Use general safety precautions during charging, and do not use the battery for anything other than the intended application.

ATTENTION: L'utilisation de batteries autres que la taille et le type d'origine peut endommager l'équipement ou le chargeur de batterie. L'utilisation d'un équipement de charge incorrect peut entraîner une réduction de l'autonomie et de la durée de vie de la batterie. Utilisez des précautions de sécurité générales pendant la charge, et n'utilisez pas la batterie pour autre chose que son utilisation prévue.

ALWAYS charge in a well-ventilated area away from open flames. Always use the correct charge equipment. Always disconnect the battery and charger after charging. Always use the correct charge equipment. Always use the correct charge equipment. Always use the correct charge equipment.

NEVER short-circuit the battery terminals and never connect the battery to a power source. Always use the correct charge equipment. Always use the correct charge equipment. Always use the correct charge equipment. Always use the correct charge equipment.

NEVER use the battery to power any equipment that is not designed for use with the battery. Always use the correct charge equipment. Always use the correct charge equipment. Always use the correct charge equipment. Always use the correct charge equipment.

NEVER use the battery to power any equipment that is not designed for use with the battery. Always use the correct charge equipment. Always use the correct charge equipment. Always use the correct charge equipment. Always use the correct charge equipment.

NEVER use the battery to power any equipment that is not designed for use with the battery. Always use the correct charge equipment. Always use the correct charge equipment. Always use the correct charge equipment. Always use the correct charge equipment.

NEVER use the battery to power any equipment that is not designed for use with the battery. Always use the correct charge equipment. Always use the correct charge equipment. Always use the correct charge equipment. Always use the correct charge equipment.

Marking #3



Marking #4

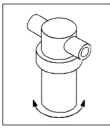

Marking #5

WARNING: TO AVOID FIRE DO NOT USE ANY FLAMMABLE OR COMBUSTIBLE LIQUIDS TO CLEAN FLOORS. DO NOT USE IN ANY EXPLOSIVE ATMOSPHERE.

ATTENTION: POUR ÉVITER UN INCENDIE NE PAS UTILISER LIQUIDES INFLAMMABLES OU COMBUSTIBLES POUR NETTOYER SOLS. NE PAS UTILISER DANS TOUTE EXPLOSION ATMOSPHERE.

Marking #6

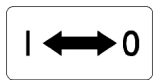

Marking #7

INTERNAL FUSES, CALL FOR SERVICE

WATER PUMP / VACUUM MOTOR	BRUSH CHECK ACTUATOR / BOULÉESSE ACTUATEUR	CHARGE PUMP / SOLUTION VALVE
FUSIBLES INTERNES, APPEL DE SERVICE		
FUSEUR À EAU / WATER PUMP	ACTUATEUR DE BRUSH / BOULÉESSE	POMPE COMMANDE / SOLUTION

Marking #8

Touch Screen Calibration:

- Tap on any screen with two fingers and quickly and deeply in the top and bottom corners.
- Tap directly on the "x" in the upper right corner of the blue screen.
- Tap directly on the "x" in the lower right corner of the blue screen.
- Tap directly on the "x" in the lower left corner of the blue screen.
- The touch screen will be calibrated and return to the previous screen you were on.

Calibrage de l'écran tactile:

- Appuyez sur n'importe quel écran avec deux doigts très rapidement et profondément dans les coins supérieurs et inférieurs de l'écran.
- Appuyez directement sur le "x" dans le coin supérieur droit de l'écran bleu.
- Appuyez directement sur le "x" dans le coin inférieur droit de l'écran bleu.
- Appuyez directement sur le "x" dans le coin inférieur gauche de l'écran bleu.
- L'écran tactile est étalonné et retourne à l'écran précédent sur lequel vous étiez.

Attention: Si vous ne tapez pas directement sur le "x", l'étalonnage ne sera pas efficace et le processus devra être répété.

Marking #9

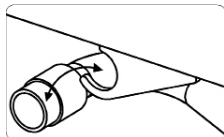

Marking #10



Marking #11

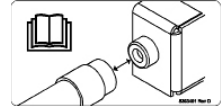

Marking #12

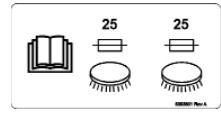

Marking #13

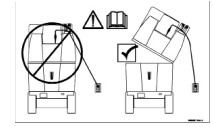

Marking #14

PUSHING THE MACHINE - RELEASING THE PARKING BRAKE

IF THE FRONT MANUFACTURING AND NEEDS TO BE PARKED, THE BRAKE MUST BE RELEASED. ROTATE THE BRAKE RELEASE LEVER TO THE POSITION SHOWN IN THE DIAGRAM TO RELEASE THE BRAKE. HOLD THE LEVER ON THE JOYSTICK SIDE UNTIL IT ROTATES UP AND THE OTHER LEVER BEGINS TO ROTATE DOWN.

COMMENT LIBÉRER LE FREIN ET POUSSER LA MACHINE

LES FREINS DOIVENT ÊTRE LIBÉRÉS POUR DÉPLACER LA MACHINE SI LA MACHINE DOIT ÊTRE ARRÊTÉE. ROTATEZ LE levier DE DÉBRAYAGE À LA POSITION MONTRÉE DANS LE DIAGRAMME POUR DÉBRAYER. TENEZ LE levier SUR LE CÔTÉ DE LA MANETTE DU JOYSTICK JUSQU'À CE QU'IL SE SOULEVE ET QUE LE LEVIER OPPOSÉ COMMENCE À BAISSER.

Marking #15



Marking #16



Marking #17



Marking #18

USE HANDLE TO CLIMB ABOARD / UTILISER MANCHE POUR MONTER À BORD / USE LA MANILLA PARA ESCALAR A BORDO

Figure 1

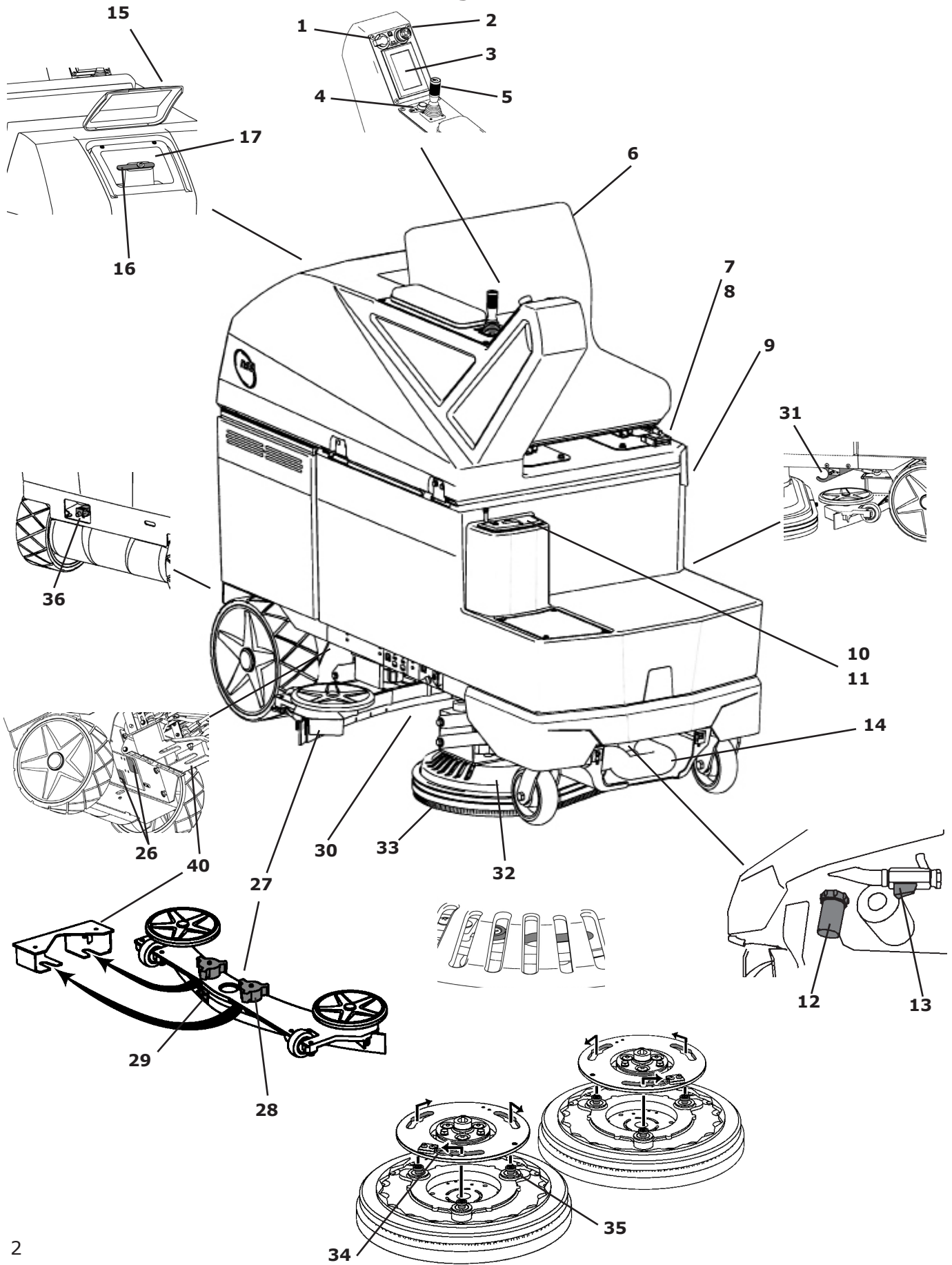
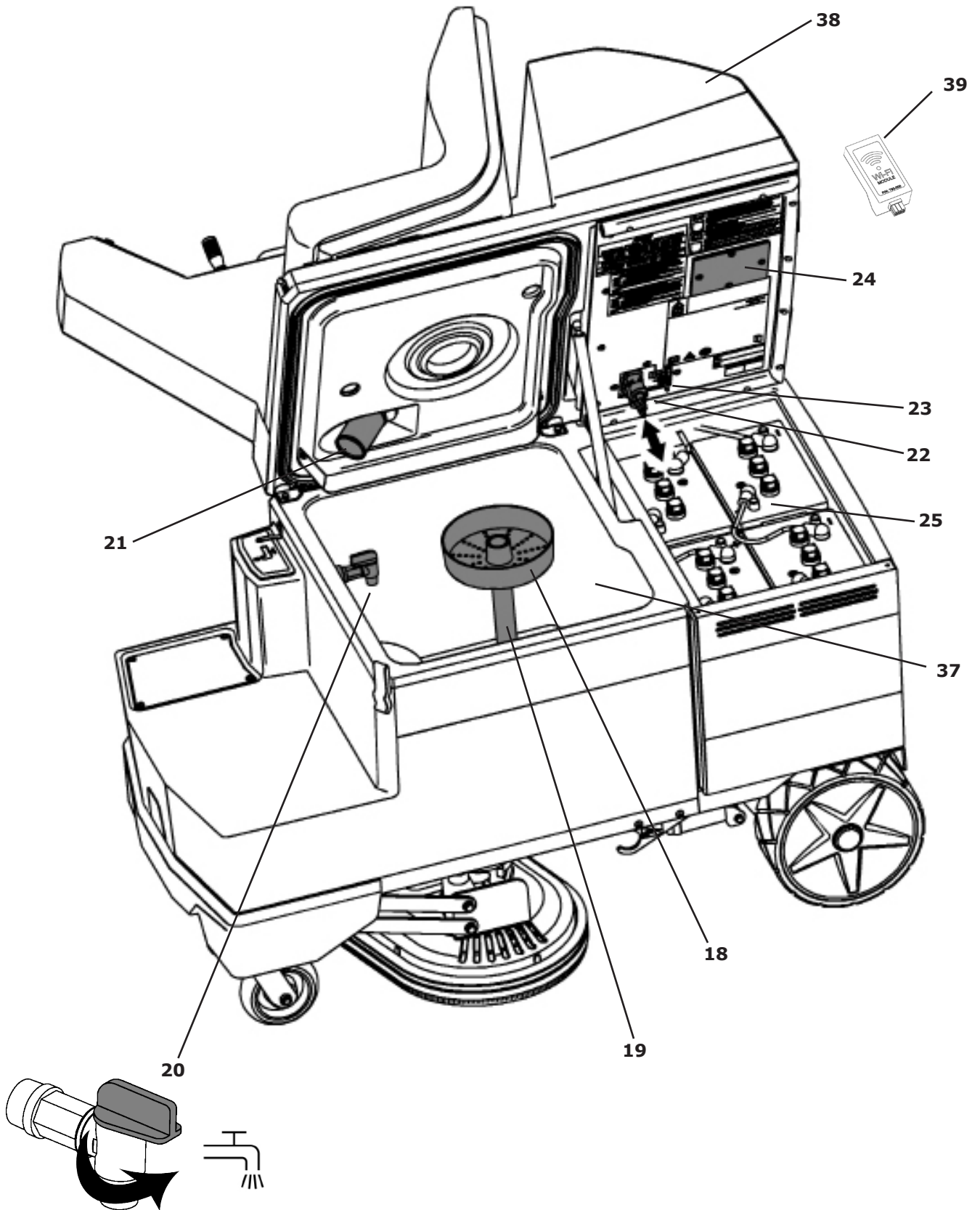

Figure 2



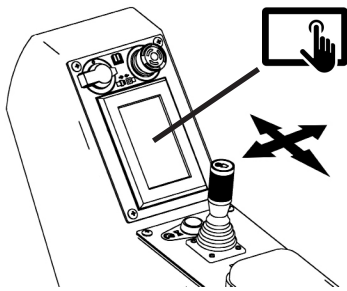

Figure 3



Figure 4

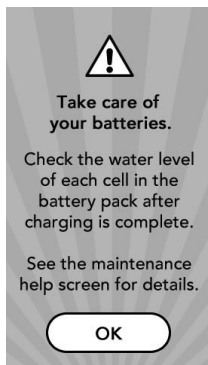

Figure 5



Figure 6



Figure 7



Figure 8

Figure 10

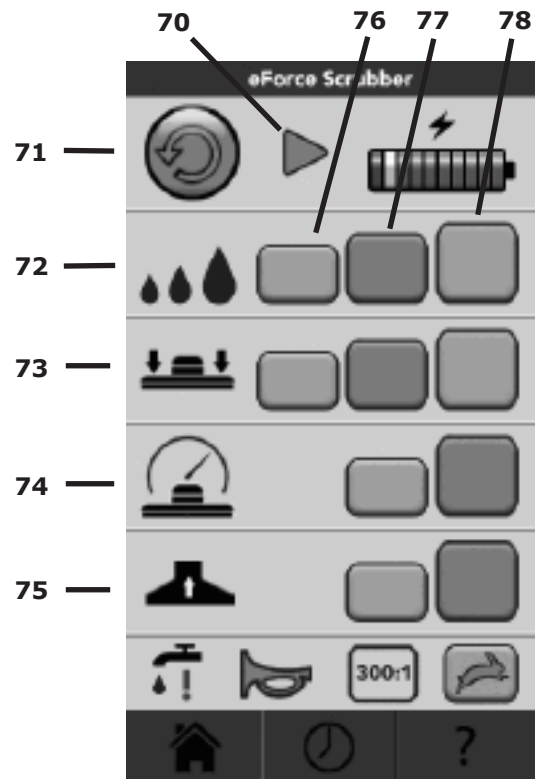

Figure 9

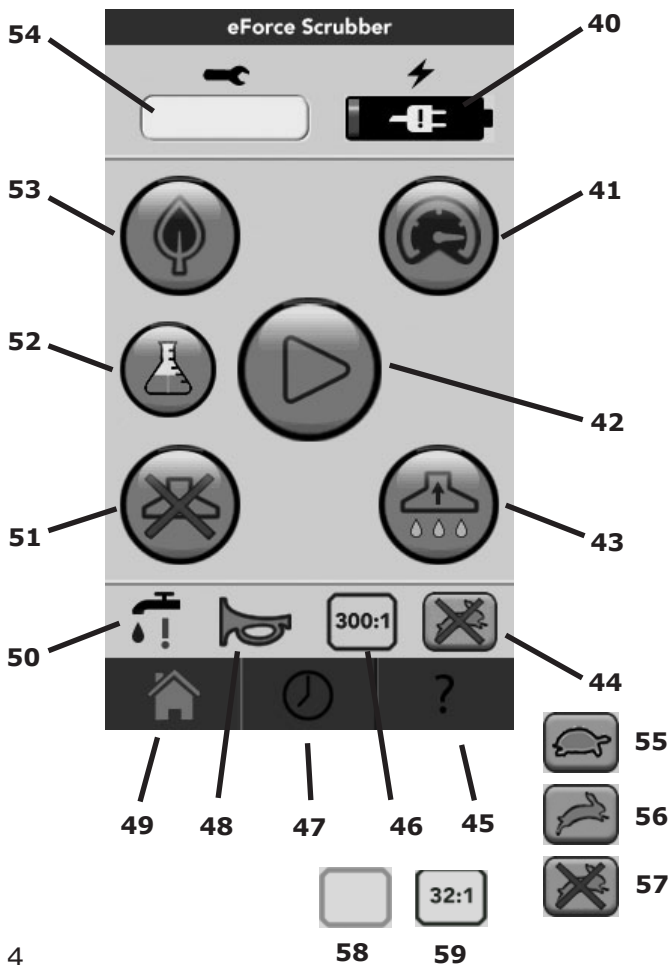

Figure 11

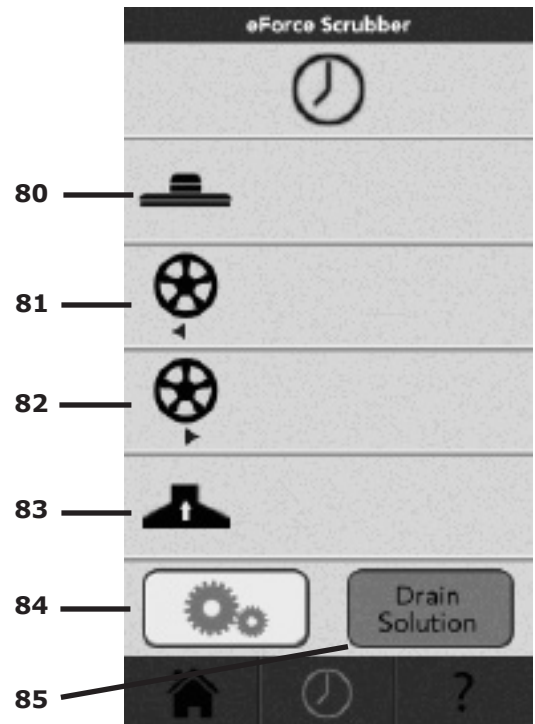

Figure 12



Figure 13



Figure 14

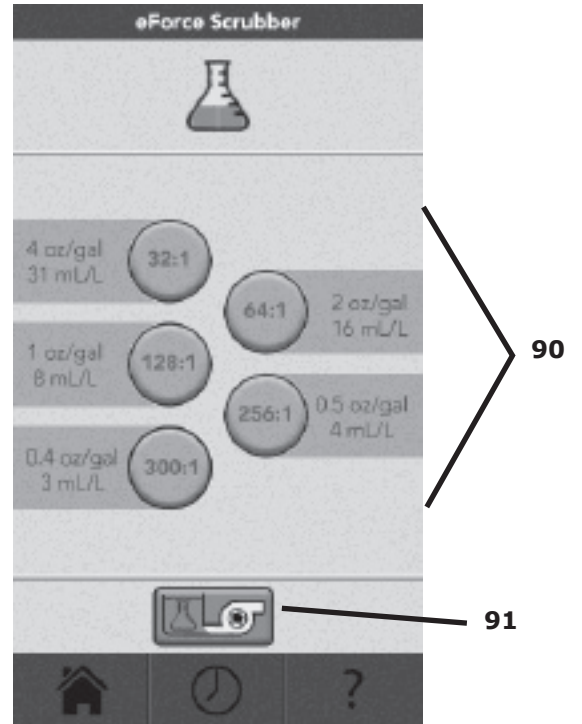
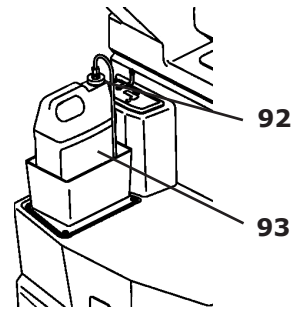

Figure 15



ORIGINAL INSTRUCTIONS (EN) IMPORTANT SAFETY INSTRUCTIONS



WARNING Read these original instructions prior to initial use of the appliance/machine.

Safety Instructions

 This appliance has been approved for use on surfaces with gradients up to 10%.

Safety Equipment

This appliance is equipped with devices to protect the user, and must not be rendered inoperable or bypassed.

Emergency Stop Button

To halt all functions immediately, press the emergency stop button.

- The machine will come to a sudden halt.
- All functions will stop.
- Twist the emergency stop button to return it to normal operation.

Operator Presence Device

- Disables drive functions if the user is not seated on the machines seat.

Symbols used in these instructions



DANGER – Immediate danger that can cause severe injury or even death.



WARNING – Possible hazard that could lead to severe injury or event death.



CAUTION – Possible hazard that could lead to mild injury or damage to property.



Electrical shock hazard.



Read the Operator Manual.



No smoking, open flames, or sparks near the batteries.



Batteries - acid and hydrogen gas.



Poison. Causes severe burns. Avoid contact.



Recycle packaging.



Dispose of equipment through suitable collection systems.

Intended Use

The eForce Scrubber is intended for commercial use, for wet cleaning of level floors in an indoor environment, for example in hotels, schools, hospitals, factories, shops, offices and rental businesses. The cleaning settings can be adjusted to suit the cleaning task. Water quantity, pressure applied to the pads/brushes, pad speed, vacuum level, driving speed, and detergent ratio (if equipped) can be adjusted by the user.

Important Safety Instructions

ALL REPAIR SERVICE MUST BE PERFORMED BY AN NSS AUTHORIZED DISTRIBUTOR OR SERVICE STATION USING ONLY NSS ORIGINAL EQUIPMENT PARTS.



Use this appliance only as directed in these operating instructions.

- This machine is not intended for use by persons (including children) with reduced physical, sensory or mental capabilities, or lack of experience and knowledge.
- Children should be supervised to ensure that they do not play with the appliance.
- WARNING Operators shall be adequately instructed on the use of this machine.
- This machine is only to be used for the cleaning of hard surfaces that are not sensitive to moisture or polishing operations.
- CAUTION This machine is for inside use only.
- CAUTION This machine shall be stored indoors in a dry, cool area.
- CAUTION Turn off key switch before changing pads/brushes.
- Operating temperature range: 40°- 104°F (5° - 40°C)
- This machine is not suitable for cleaning frozen surfaces (cold storage).
- Do not operate this machine in water exceeding 3/8 in (1 cm) depth.
- Use only OEM accessories and spare parts.
- This machine is not intended for use in public traffic routes/roads.
- Do not use this machine on surfaces that are sensitive to pressure. See surface pressure loading in the technical data.
- Do not use this machine in potentially explosive environments.
- Do not suck up flammable gases or liquids, undiluted acids or solvents. This includes gasoline, thinning agents or hot oil that can form an explosive mixture when mixed with air. Do not use acetone, undiluted acids or solvents.
- Orange oil (D-limonene) is not compatible with the plastics used in this machine. Use of D-limonene may result in damage to the machine.
- NEVER attempt to operate this machine if it is not working properly or has been damaged in any way.
- NEVER disconnect or modify any switches or safety devices (circuit breaker).

- NEVER drop or insert any object into any machine opening.
- NEVER operate this machine with any air opening blocked. Keep all air openings free of dust, lint, hair, etc.
- NEVER pick up anything that is burning or smoking, such as cigarettes, matches or hot ashes.
- ALWAYS keep face, fingers, hair or any other body part or loose clothing away from any machine opening or moving part (revolving brush, pad driver, or vacuum motor).
- ALWAYS turn the machine off when attaching pads or brushes.
- ALWAYS remove keys when this machine is left unattended.
- ALWAYS be sure that the ramp is secured to the vehicle before attempting to load/unload.
- ALWAYS use extreme caution when operating the machine on a ramp or loading/unloading this machine into or out of a truck/trailer. Use extreme caution if the ramp is wet, oily, or covered with cleaning chemicals.
- NEVER stop or turn the machine on a ramp or incline.
- NEVER attempt to climb a grade or operate this machine on a ramp or incline that exceeds its rating.
- NEVER park or store the machine near a dock, on ramps, near a furnace, boiler, open flame, or other high heat source.
- NEVER allow this machine to freeze.
- NEVER expose the machine to rain, snow, or extreme temperatures.
- NEVER store any items on this machine.

Battery Safety Information



- WARNING – Failure to observe these warnings can cause personal injury to machine operator or bystanders.
- WARNING – Batteries emit hydrogen, which can cause fire or explosion.
- Never smoke, light a match, or cause a spark during operation or charging.
- Always charge in a dry, well-ventilated area away from open flame.
- ALWAYS read and understand all instructions before charging batteries.
- NEVER attempt to charge batteries unless you have been trained to do so.
- NEVER allow an untrained person to install or charge batteries.
- ALWAYS wear eye protection and protective clothing to avoid contact with battery acid.
- NEVER lay anything on top of batteries as arcing may occur.
- IF CONTACT WITH BATTERY ACID OCCURS, follow these instructions:
 - SKIN – rinse area with water.
 - EYES – Flush with water for 15 minutes.
 - INTERNAL – Drink water or milk. Follow with Milk of Magnesia, beaten egg or vegetable oil. Call a physician immediately.

Battery Charging Safety



- WARNING:** Unplug battery charger from wall outlet before disconnecting batteries from machine to prevent arcing or machine damage. ALWAYS charge the batteries with upper body open.
- ALWAYS read instructions carefully.
 - ALWAYS use the NSS supplied charger with proper voltage rating.
 - ALWAYS plug the charger into an earthed socket outlet.
 - NEVER operate charger if the AC supply cord is damaged, or if the charger has been damaged in any way.
 - NEVER charge a frozen battery.
 - For flooded lead acid batteries (does not apply to sealed maintenance free batteries):
 - ALWAYS check to ensure the battery water level covers the battery plates before charging.
 - ALWAYS check water level after charging and add distilled water if necessary to bring level to the bottom of the fill hole.
 - NEVER overfill batteries as battery and machine damage may result.
 - ALWAYS wipe any acid from the top of batteries using a soap solution.
 - ALWAYS reattach caps to batteries. Do not charge with caps loose or removed.
 - ONLY use distilled water.

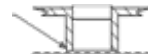

GROUNDING OF ELECTRICAL EQUIPMENT - BATTERY CHARGER



WARNING: Improper connection of the equipment-grounding conductor can result in a risk of electric shock. Check with a qualified electrician or service person if you are in doubt as to whether the outlet is properly grounded. Do not modify the plug provided with the charger. If outlet is not suitable for safe use; have a properly grounded outlet installed by a qualified electrician.

North America: Always use a properly grounded 3-wire extension cord, which has male and female plugs. If 25 foot [7.6m] extension cords are used, the electrical carrying capacity should be no less than 14-3 ST, 50 foot [15.2m] extension cords no less than 12-3 ST.

Grounding Instructions

This charger shall be grounded while in use to protect the operator from electric shock. The charger is provided with a three-conductor cord and a three-contact grounding type attachment plug. The plug must be plugged into an appropriate outlet that is properly installed and grounded in accordance with all local codes and ordinances. The green conductor in the cord is the ground wire. Never connect this wire to other than the grounding pin of the attachment plug.

If the cord provided with the charger has an attachment plug as shown in Figure A, below, it is intended for use on a nominal, 120-volt circuit. If a properly grounded receptacle as shown in Figure A is not available, an adapter may be installed as shown in Figure B if the outlet box that houses the receptacle is grounded. Be sure to fasten the grounding tab (the green colored rigid ear, lug or the like extending from the adapter) with a metal faceplate screw.

If the cord provided with the charger has an attachment plug as shown in Figure C, it is intended for use on a nominal 240-volt circuit (single phase only). Changes to the attachment plug or use of adaptors to other plug types must be done in accordance with local regulations.

Figure A
Grounded Outlet Box

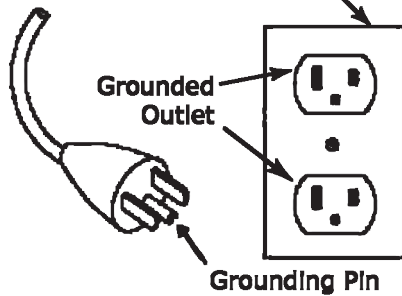
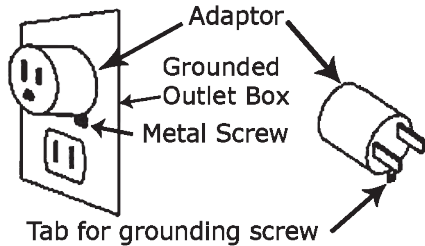
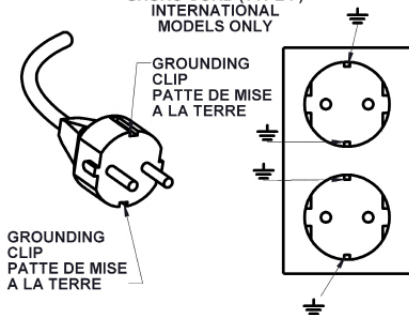

Figure B



NOTE: In Canada, the use of a temporary adaptor is not permitted by Canadian electrical code, C22.1.

FIGURE C
230V NOMINAL / 50-60HZ
1-PHASE
SHUKO CORD (TYPE F)
INTERNATIONAL
MODELS ONLY



Markings

- #1 This product may contain a chemical known to the state of California to cause cancer, or birth defects or other reproductive harm
- #2 Battery Safety Information Label. See Battery Safety Information in this manual.
- #3 Maximum Performance - Press for temporary (30s) of maximum scrub deck down force, water flow, and vacuum.
- #4 Clean water strainer, located above dirty water drain hose.
- #5 Warning - To avoid fire do not use any flammable or combustible liquids to clean floors. Do not use in any explosive atmosphere.
- #6 Circuit breaker ON/OFF.
- #7 Internal fuse identification - CALL FOR SERVICE.
- #8 Touchscreen Calibration Instructions
 1. Tap on any screen with two fingers very quickly until a beep is heard, and the screen turns blue.
 2. Tap directly on the "+" in the upper right corner of the blue screen.
 3. Tap directly on the "+" in the lower right corner of the blue screen.
 4. Tap directly on the "+" in the lower left corner of the blue screen.
 5. The touch screen will be calibrated and return to the previous screen you were on.

Note: Not tapping directly on the "+" will not calibrate the screen and the process will have to be repeated.

- #9 Squeegee Hose storage location, use when squeegee is removed from machine.
- #10 Clean water valve, located above the dirty water drain hose.
- #11 Squeegee hose plug. Push squeegee end of hose onto plug when using Solution Drain feature.
- #12 Brush motor fuse identification. CALL FOR SERVICE.
- #13 Charge the batteries with the Upper Body open.
- #14 Instructions for pushing the machine - release the parking brakes:
If the eForce malfunctions and needs to be pushed, the brakes need to be released. Between the rear wheels, there are two openings to access the drive motor brake lever. Move the lever on the joystick side of the machine up, and the other lever needs to be rotated down.
Attempting to drive the machine with the brakes released will result in a 3A code, and the Brake Warning displayed on the screen. The machine will not move. Reset the brakes by rotating the lever on the joystick side down and rotating the lever on the other side up.
- #15 **WARNING - DO NOT SPRAY LIQUID OR STORE WET ITEMS IN THIS COMPARTMENT-RISK OF MACHINE DAMAGE.**
- #16 Main Circuit Breaker
- #17 DO NOT USE JOYSTICK AS A HANDLE WHEN MOUNTING THE MACHINE. Use the handle at the front of the arm rest.
- #18 **WARNING UNPLUG BATTERY CHARGER FROM WALL OUTLET BEFORE DISCONNECTING BATTERIES FROM MACHINE TO PREVENT ARCING OR MACHINE DAMAGE.**

Unpacking Instructions

(see label on packaging)

1. Carefully cut the (2) bands from around the carton.
2. Remove staples and open top flaps.
3. Locate front of machine where the pallet ramp is taped to the machine.
4. Remove staples at bottom of carton and lift carton from pallet. CAUTION-Stay clear of front of carton when lifting carton, the ramp can fall forward.
5. Fold down ramp taking care that it rests completely and securely on the edge of the pallet.
6. Remove the lag bolts holding the (2) pallet anchors to the pallet (7/16in wrench required).
7. Remove and read all operating instructions.
8. Check that the key switch is off.
9. Open the battery compartment.
10. Plug the battery connector into the connector located on the underside of the upper body over the batteries.
11. Check that the circuit breaker (next to the battery pack connector) is ON.
12. Turn on the keyswitch.
13. Taking care that the casters line up with the ramp, slowly drive the machine forward off the pallet.
14. Recycle the carton and pallet.

Before First Use



Recycle the packaging.



Battery Installation to be performed by qualified technician according to the battery connections diagram on the machine (See Marking #2).

- Lift open the Upper Body (#37 Figure 2).
- Plug the battery pack connector (#22 Figure 2) into the mating connector on the machine.
- Ensure the circuit breaker (#23 Figure 2) is in the

- ON position.
- Install the squeegee, and connect the hose to the squeegee. See SQUEEGEE INSTALLATION section.
- Install pads/brushes. See PAD/BRUSH INSTALLATION section.
- Charge the batteries fully. **SEE BATTERY CHARGER SECTION.**
- Note the machine is disabled when the battery charger is connected to the wall outlet.

Machine Elements

See Figures 1 and 2.

1. Key switch. Enables machine operation.
2. Emergency Stop Button.
3. Touch Pad. Use to select machine settings.
4. Maximum performance button. Push for maximum machine functions for 30 seconds. If desired, push again to resume selected settings.
5. Joystick.
6. Seat.
7. Seat adjustment lever.
8. Seat belt.
9. Latch.
10. Clean water tank cover.
11. Clean water tank level indicator.
12. Clean water filter.
13. Clean water valve.
14. Dirty water drain hose.
15. Rear Cover.
16. Battery charger cord wrap.
17. Battery charger cord storage.
18. Debris trap.
19. Stand pipe.
20. Clean water tank drain valve.
21. Float.
22. Battery pack connector.
23. Main circuit breaker.
24. Battery charger cover.
25. Batteries.
26. Parking brake release levers.
27. Squeegee.
28. Squeegee release knobs.
29. Blade holding clamp.
30. Squeegee hose.
31. Squeegee hose hanger.
32. Scrub deck.
33. Scrub deck skirt.
34. Pad driver clip.
35. Pad driver lugs.
36. Battery compartment drain.
37. Recovery Tank.
38. Upper Body.
39. Battery Charger WIFI Dongle.
40. Squeegee Bracket.

Controls

Joystick (see Figure 3)

Move the joystick in desired direction of travel. Machine speed increases with greater movement of the joystick.



Touch Pad (see Figure 3)

Machine modes and settings are selected using the touch pad.

Seat Belt Always wear the seat belt when operating this machine. Touch **OK** to continue to next screen. (see Figure 4)

Battery Maintenance Check the electrolyte level in each cell of the battery pack after charging is complete. Touch **OK** to continue to next screen. (see Figure 5)

Operator Missing Indicates no operator sitting on the seat. (see Figure 6)

Joystick Error Call for service. (see Figure 7).

Brake Error Indicates the parking brakes are manually disengaged. Move the levers to the normal operating position. (see Figure 8, and Figure 1 #26)

See Figure 9

Home Screen This screen provides pre-set scrubbing modes for selection, and displays information including service codes as outlined below.

40 Charge the Batteries Indicates the battery voltage has dropped to minimum value - recharge the batteries immediately.

41 Maximum Cleaning Mode Touch to select pre-set settings for heavily soiled floors.

42 Normal Cleaning Mode Touch to select pre-set settings for general cleaning.

43 Vacuum Only Mode Touch to select pre-set settings for water recovery/vacuum only.

44 Fast/Slow Selection Indicates selected speed mode.

45 Online Operation Manual Touch to access Operation Manual.

46 Dilution Ratio (if equipped) Displays the selected dilution ratio when using the onboard detergent dispensing system.

47 Hour Meter Touch to display total hours of use on scrub motors, vacuum motor, and drive motors.

48 Horn Touch this area to sound the horn.

49 Return to Home Screen Touch to return from any screen to Home Screen.

50 Low Water Flashes to indicate the clean water tank has less than 5 gallons (19l) remaining.

51 Double Scrub Mode Touch to select pre-set settings for double scrubbing operations (no vacuum).

52 Detergent Dispensing Setup (if equipped) Touch to access Ratio Selection and purge functions.

53 Conservation Mode Touch to select pre-set settings for lowest power and water consumption.

54 Service Code Displays error code for service and troubleshooting. See Troubleshooting Section)

55 3.6 mph (6 km/h) maximum.

56 5.4 mph (9 km/h) maximum.

57 Fast Disabled Indicates fast speed mode disabled by supervisor.

58 Detergent dispensing off

59 Detergent dispensing on Displays the selected ratio.

Cleaning Mode Screens

- It is recommended to use Conservation Mode for daily cleaning. This provides maximum runtime and minimum water/detergent usage.

From the Home Screen, touch the desired Cleaning Mode button. The appropriate mode screen is displayed, with all settings at default selections.

Any setting can be changed at any time during use.

Touch the buttons to select desired setting.

Green=selected. Gray=OFF/Not Selected.

To turn off a setting (example; turn off water), touch the Green/selected button. The button will turn Grey.

Turning off the Down Force button, or the Scrub Motor will raise the scrub deck and turn off the water.

Turning off the Vacuum level will stop the vacuum motor and raise the squeegee off of the floor.

To end cleaning operations, touch the HOME button in bottom left corner of the screen, and all cleaning functions will automatically turn off in the recommended sequence.

While in **Normal Cleaning Mode**, the settings as selected are saved when the **Home** button is touched.

All other cleaning modes - the default settings are enabled when the mode is selected - user selected settings are not saved.

See Figure 10. Normal Mode screen shown.

70 Mode indicator

71 Reset. Touch to reset all settings to selected mode's defaults.

72 Water Flow Setting. Touch desired button:

76 Conservation

77 Normal

78 Maximum

73 Scrubbing down force setting, Touch desired button:

Conservation

Normal

Maximum

74 Scrub motor speed. Touch desired button:

Conservation/Quiet

Normal

75 Vacuum level. Touch desired button:

Conservation/Quiet

Normal

Hour Meter Screen

See Figure 11

80 Hours on both scrub motors displayed here.

81 Hours on left drive motor displayed here.

82 Hours on right drive motor displayed here.

83 Hours on vacuum motor displayed here.

84 Supervisor Settings button.

85 Drain Clean Water (Solution) Tank button. Touch to turn on vacuum motor without operator in the seat.

Supervise Mode Code Entry Screen

Enter code 1911 to continue to the Supervisor screen.

Supervisor Mode Screen

This screen provides a means to disable certain machine functions to suit.

Green buttons are available in all cleaning modes.

Grey buttons are disabled in all cleaning modes.

Fast ground speed can be disabled by touching the speed button until the Fast Disabled is displayed.

Battery Charger

When the machine is supplied with batteries installed, the battery charger is set by the NSS factory for the installed batteries.



WARNING-When replacing NSS supplied batteries, or installing batteries purchased from another source, the battery charger must be set to the correct curve and charge current for the batteries being installed.

Do not throw the batteries into the regular waste.



WARNING-The battery charger must always be set to 24V.

Verifying Battery Charger Settings

- Uncoil the battery charger power cord from the storage compartment (#17 Figure 1).
- Lift open the Upper Body (#38 Figure 2).
- Locate the battery charger cover, notice it is clear and the battery charger display is visible.
- Connect the battery charger power cord to an appropriate wall outlet.
- Note the display on the battery charger as it cycles through the displayed settings:
 - SPE (general information).
 - 000U (general information).
 - 007 (general information).
 - **24.0U (THIS IS CHARGING VOLTAGE, MUST BE 24.0U).**
 - **30.0A (THIS IS CHARGING CURRENT, VARIES BY CURVE SETTING, SEE CHART BELOW).**
 - **000c (THIS IS THE CURVE NUMBER SET-**

TING, SEE CHART BELOW FOR CORRECT CURVE).

- **Acid (THIS IS BATTERY TYPE, SEE CHART BELOW)**
- Actual battery voltage is displayed.
- Charging current output is displayed.

Battery Charger Curves

Curve Number	Battery Type, 20hr rate	Req'd Charge Current
0	Crown wet >300ah	30A
1	Generic curve for wet lead acid	30A for 300+ah 25A for 200-300ah
2	Crown wet 200-300ah	25A
3	Crown AGM Batteries	30A for 300+ah 25A for 200-300ah
4	Generic curve for wet w/ float	30A for 300+ah 25A for 200-300ah
5	Fullriver AGM	30A for 300+ah 25A for 200-300ah
6	Discover AGM	30A for 300+ah 25A for 200-300ah



WARNING - Do not use the charger if the settings do not match the battery type and size installed in the machine. CALL FOR SERVICE

Setting the Battery Charger

The battery charger settings must be changed by a qualified technician.

See 9098306 Charger Setup leaflet (Technician Use Only) for instructions.

Operating Instructions

See Controls section for description of machine and control elements.



WARNING-To prevent unauthorized use of the machine, always switch off the keyswitch and remove the key when the machine is to be left unattended.

DO NOT PLACE WET RAGS INTO CORD STORAGE COMPARTMENT FIGURE 1 #17

Squeegee Installation

See Figure 1 #27, #28, #39 & #40.

- Loosen Squeegee Knobs #28.
- Slide the Squeegee under the machine, behind the scrub deck.
- Lift the squeegee up, and slide it backwards engaging the slots on the squeegee bracket #40.
- Tighten the Squeegee Knobs #28 gently.
- Push the Squeegee Hose into the center hole of the Squeegee.

Alternative Method

- Sit on the seat.
- Turn on the Keyswitch (Figure 1 #1)
- Acknowledge the warning screens, then touch Vacuum Only Mode button (Figure 9 #43).
- Once the squeegee bracket has been lowered completely to the floor, TURN OFF THE KEYSWITCH.
- Dismount the machine, and walk to the right hand side of the machine.

- Pull the squeegee bracket #40 toward the right side of the machine, lift the squeegee bracket, and then slide the squeegee under the squeegee bracket #40.
- Slide the squeegee to engage the slots in the squeegee bracket #40 (see Figure 1).
- Tighten the Squeegee Knobs #28 gently.
- Push the Squeegee Hose into the Squeegee.
- Sit on the seat, turn on the keyswitch, the squeegee will raise to home position.

Pad/Brush Installation



WARNING-Ensure the Scrub Deck is up, and the keyswitch is OFF. See Figure 1.

- Lift up the Scrub Deck Skirt (#33).
- Slide the Pad and Pad driver or Brush under the deck.
- Looking through the slots in the Scrub Deck (#32), line up the 3 drive lugs with the slots in the drive plate, and lift the Pad/Brush up.
- Turn the Pad/Brush until it snaps into the clip.

Parking Brake Check



Danger - The parking brake function must always be checked on a level surface before using the machine.

- Sit on the seat.
- Check the emergency stop is released.
- Turn on the Keyswitch.
- Read and acknowledge the warning screens by touching OK.
- Slowly move the joystick a small amount out of neutral position.
- Listen for an audible click, this is the sound of the parking brakes disengaging.
- Return the Joystick to the neutral position, and an audible click must be heard again.
- CALL FOR SERVICE if no clicking sounds are heard.

Driving



DANGER-If the machine does not come to a stop on a 2% slope, CALL FOR SERVICE, DO NOT USE THE MACHINE.

Danger of tipping if gradient exceeds 10%. On grades over 2%, always travel forward or reverse parallel to the grade.

Danger of tipping on unstable ground - use only on smooth surfaces.

Danger of slipping on wet floors - drive slowly in slippery conditions.

TO STOP THE MACHINE QUICKLY, RELEASE THE JOYSTICK. The Joystick will automatically return to neutral position and halt the machine.

Caution - Always wear the seatbelt.

- Sit on the seat.
- Adjust the seat to a comfortable position (Figure 1 #8)
- Check the emergency stop is released.
- Turn on the Keyswitch.
- Read and acknowledge the warning screens by touching OK.
- Select the Slow Speed Mode (Figure 9 #55) for normal use.
- For transport or cleaning in wide open areas, Fast Speed Mode (Figure 9 #56) can be selected.
- Move the Joystick a small amount in the direction of desired travel.
- Move the Joystick a small amount to start the

machine's movement.

- Once movement has started, if the environment is clear and safe for faster speeds the joystick can be moved further.
- Moving the Joystick further from neutral increases power to the drive wheels permitting greater speed, and power to climb slopes.
- When turning, it is normal to feel the front casters swivel.
- Return the Joystick to the neutral position to stop.
- When traveling forward, fastest stops can be made by pulling the Joystick back to full reverse position.

Filling the Clean Water Tank



WARNINGS

Do not use flammable liquids.

Only use cleaning detergents free from solvents, hydrochloric acid and hydrofluoric acid.

Follow safety instructions provided with the cleaning detergents.

Follow detergent manufacturer's instructions regarding Personal Protective Equipment.

Do not use high foaming detergents.

See Figure 1 #10 and #11

- Remove the Clean Water Tank Cap #10.
- Fill with water up to the desired level.
- A water level indicator (#11) hangs inside the tank.
- Pour in detergent if desired according to detergent manufacturer's instructions.
- Wipe spilled water/detergent from the machine surfaces and floor.
- Push the cap securely into the tank opening.

Basic Cleaning Operation

- DRIVE to the area to be cleaned.
- Ensure Slow Speed Mode is selected.
- Touch desired cleaning mode.
 - The scrub deck will lower to staged position.
 - The squeegee will lower to the floor.
- Move the Joystick slowly in the desired direction of travel.
 - The scrub deck will start, the vacuum motor will start, the water pump will start.
- Any setting (water flow, scrub deck down pressure, etc.) can be changed while moving/scrubbing. Touch Reset to return to default settings.
- Drive the machine so that all areas of the floor are cleaned.
- When cleaning is complete, continue driving and touch the **Home** button.
 - All cleaning functions will automatically turn off in the correct sequence.
 - It is not necessary to stop the machine to touch Home and end cleaning operations.
- Drive to Draining area.
- After User Maintenance is complete, turn off the Keyswitch, and charge the batteries.

User Maintenance

Draining/Cleaning the Recovery Tank

Drain and clean after each use.



CAUTION - Do not spray high pressure water directly onto the electrical cabinet or the batteries.

See Figures 1 and 2.

- Remove the Drain Hose (#14 Figure 1) from the storage tray.
- Remove the plug by turning the handle counter clockwise.
- Drain the dirty water in appropriate area.
- Release Latch #9, and lift open the Upper Body

(#38 Figure 2).

- Remove and clean the Debris Trap (#18 Figure 2).
- Remove and clean the Float (#21 Figure 2).
- Rinse the Recovery Tank (#36 Figure 2).
- Install the Drain Hose plug, and return the drain hose to the storage tray.
 - Hook the plug's handle in the provided hole in the storage tray.

Draining the Clean Water Tank

Do not leave detergent mix in tank for more than 24hrs. Clogging of strainer and lines may result. See Figures 2, 9 and 11.

- Remove the Clean Water Tank Cap #10.
- Release Latch #9, and lift open the Upper Body (#38 Figure 2).
- Open the drain valve located inside the recovery tank (#20 Figure 2).
- Lower the upper body.
- Disconnect the squeegee hose from the squeegee.
- Push the squeegee hose onto the rubber stopper on the right side of the scrub deck (see Marking #11).
- From the Home screen, touch the **Hour meter** button (#47 Figure 9).
- Touch the Drain Solution button (#85 Figure 11). The vacuum motor will turn on.
- Allow the vacuum motor to run until all water/solution is evacuated from the clean water tank.
- Touch the Drain Solution button. The vacuum motor will turn off.
- Touch the Home button to return to the Home screen.
- Lift open the Upper Body, and close the drain valve (#20 Figure 2).
- Drain the Recovery tank.

Clean Water Filter Maintenance

Clean the filter weekly
See Figure 1 #12 & #13

- Turn off the Clean water valve #13.
- Unscrew the Clean water filter canister #12.
- Remove and clean the screen.
- Replace the screen into the canister.
- Screw the canister back in place.
- Turn ON the Clean water valve #13.

Squeegee Maintenance

Clean the squeegee and inspect the blades daily.
See Figure 1

- Remove the Squeegee from the squeegee bracket.
- Set the squeegee upside down on the floor or bench.
- Release the Blade Holding Clamp #29. Note where to locate the ends of the clamp.

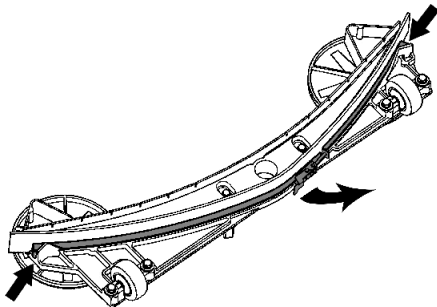

- Remove the blades, clean, inspect for wear, replace as necessary.
- Set the blades back into the squeegee, with equal amounts of blade hanging past both ends of the squeegee housing.
- Replace the Blade Holding Clamp #29.
- Pull slightly on the right end of the rear blade, and latch the clamp.

Adjusting the Blade Holding Clamp

In case the squeegee blades are being pulled out of

the housing during use:

- Loosen the lock nut on the clamp's rod.
- Turn the rod in to shorten its adjustment.
- Tighten the lock nut, and resume cleaning.
- Repeat the above as required until the blades remain in place.
- See image below.

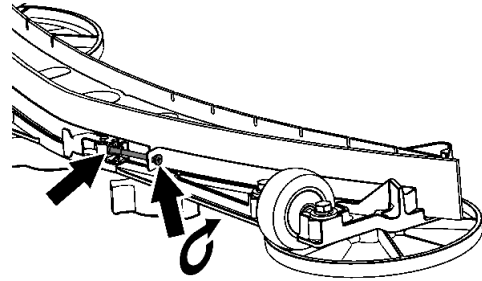

32 Squeegee Break-Away Tips

The squeegee on eForce Scrubber 32 is equipped with breakaway tips to prevent damage in the event of excessive impacts.

In the case of a squeegee tip becoming released from the squeegee, it can be snapped back into place without the use of tools. The procedure is the same for both tips.

1. Set the band clamp and squeegee blades aside.
2. Push the tip into the slot on the end of the squeegee center section.

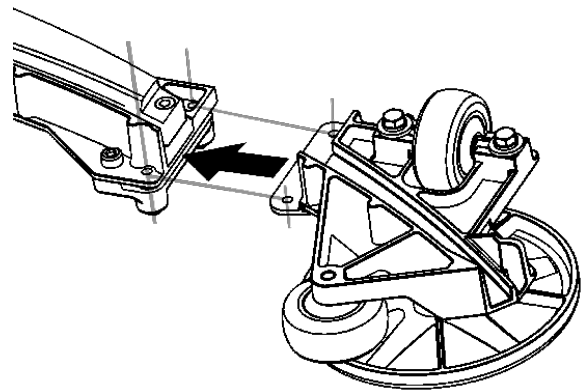

3. Look thru the two holes to verify proper alignment.
4. Slide the center's tip into place.

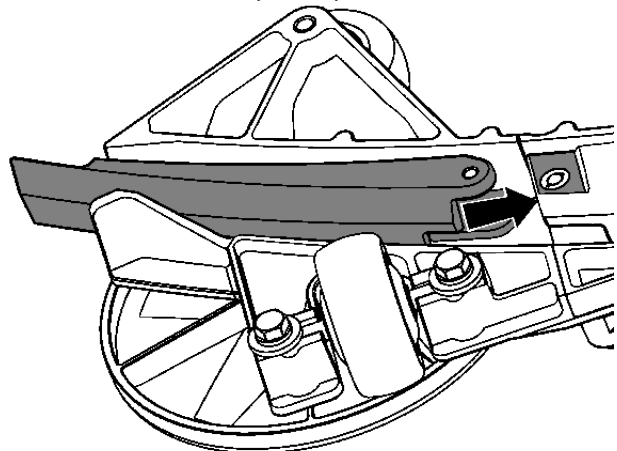

5. Install the squeegee blades.
6. Place the band clamp, and lock the toggle.
7. Install the squeegee back onto the machine, resume cleaning.

Squeegee Adjustment

No adjustment is needed.

Adjustment or repair is necessary if the linkage has been damaged.

The squeeze housing top surface must be level with the floor. If it is not level due to impacts or damage, CALL FOR SERVICE to adjust the length of the both top links.

Pads/Brushes

Inspect the pads/brushes for wear daily. Replace as necessary.

Battery Compartment Drain

See Figure 1 #36



CAUTION - Catch and dispose of battery acid in accordance with local regulations.

- Drain the battery compartment weekly.

Battery Maintenance

Charge the batteries after each use.

CAUTION: DIFFERENT BATTERY TYPES HAVE DIFFERENT CHARGING REQUIREMENTS. FAILURE TO PROPERLY IDENTIFY YOUR BATTERY TYPE AND SET THE CHARGER ACCORDINGLY WILL RESULT IN BATTERY DAMAGE, AND VOID THE WARRANTY.

The battery charger is fully automatic. Simply plug the charger into a suitable wall outlet, and the charger will charge the batteries. The green full battery LED will be continuously illuminated when the charge cycle is complete.

A bubbling, or boiling sound coming from the batteries during the last few hours of the charge is normal. The batteries may be warm, but not too hot to touch.

The charger will maintain the proper battery voltage as long as it is plugged in (maintenance mode).

Equalizing the batteries (Flooded only)

The batteries should be equalized once every 30 days for maximum battery runtime and life.

To equalize the batteries:

- Plug in the charger, and fully charge the batteries (until the green LED is on continuously).
- Unplug the charger from the wall outlet, then plug it back in.
- The charger will run for ~2hrs, holding the batteries at a constant voltage, and equalizing each cell.

Battery Do's and Don'ts:

- You do not have to fully discharge the batteries before charging. They do not have a "memory".
- Plug the charger in anytime the machine is not in use.
- NEVER let the electrolyte level fall below the tops of the plates (flooded cell batteries). This will damage your batteries almost immediately, and void the battery warranty. They can tell if this happened.
- NEVER refill the batteries with well or tap water (flooded cell batteries).
- NEVER overfill the batteries (flooded cell batteries).
- NEVER let the batteries sit discharged overnight (or between shifts).
- ALWAYS check the electrolyte level about every 3 or 4 charge/discharge cycles BEFORE CHARGING.
- ALWAYS refill the batteries with distilled water (if needed) AFTER CHARGING.
- ALWAYS fully recharge the batteries after use (until the green LED comes on).
- ALWAYS equalize the batteries (Flooded only) every 30 days.

Opportunity Charging

Opportunity charging is charging the batteries when an opportunity presents itself, such as during breaks, and is done in addition to a full charge cycle.

Opportunity charging is recommended, as this extra charging time will help raise the operating voltage of the batteries, and will help ensure maximum runtime and cycle life. When opportunity charging, equalize

weekly.

Monthly Maintenance (or every 100hrs)

- Clean the battery terminals.
- Clean the seal between the Upper Body and the Recovery Tank.
- Grease the front caster axles and swivels.

Washing Instructions



CAUTION - DO NOT SPRAY WATER INTO CORD STORAGE COMPARTMENT - MACHINE WILL BE DAMAGED.

- Wipe down the machine's exterior surface with a damp cloth

All other servicing should be performed by an authorized NSS Service Representative.

Storage

PROTECT FROM FREEZING

Note the weight of the machine in the specifications table when selecting a storage location.

Store the machine indoors - 40° - 104°F (5° - 40°C).

Optional Accessory Detergent Dispensing System

When enabled, the Detergent dispensing system automatically adds cleaning detergent to the clean water stream according to the selected ratio.



CAUTION - Always purge the system when changing cleaning detergents. See purge instructions.

CAUTION - Always store cleaning detergents according to the instructions on the cleaning detergent label. **CAUTION** - Never use the same container for different cleaning detergents. Observe all regulations regarding labeling.

A 1 gallon (3.8l) F-style container with 38-400 closure threads is included with this accessory. The included special bottle cap can be used on other containers with matching closure threads. See Figure 15.

Filling the Detergent Container

See Figure 15

- Unscrew the cap and lift out the suction tube.
- Pour ≤1 gal. (3.8l) of cleaning detergent into the container.
- Clean up any spilled detergent.
- Insert the suction tube, and screw the cap onto the container. Leave the cap slightly loose to allow air to enter the container as liquid is pumped out.
- Alternatively, if the cleaning detergent comes in a container with a 38-400 cap/closure, and fits the container holder, it can be used in place of the supplied container.

Turning On the Detergent Dispensing System

- From the Home screen, touch the **Detergent Dispensing Setup** button (#52 Figure 9).
- Touch the appropriate ratio button according to the dilution or mixing ratio specified on the cleaning detergent's label. Touching a ratio button will turn the button Green, and enable the detergent dispensing system.

See Figure 14.

90 Ratio selection buttons.

91 Prime/Purge button.

Priming Instructions

Priming will dispense water and cleaning detergent onto the floor. Always prime the system in an area where the floor surface will not be damaged by undiluted cleaning detergent.

Always prime the detergent dispensing system before

first use, or after removing the cap from the container.

- From the Home screen, touch the **Detergent Dispensing Setup** button (#52 Figure 9).
- Touch the Prime/Purge button (#91 Figure 14). The water pump and detergent pump will run for 10 seconds.
- Watch the tubing from the container. Touch the Prime/Purge button as many times as required to see all air bubbles have been pumped from the tubing.
- Touch the Home button to return to Home screen.

Purging Instructions

- Remove the container of detergent no longer being used.
- Attach the suction hose/cap to a container of clean water.
- Touch the Prime/Purge button (#91 Figure 14). Repeat touching the Prime/Purge button until all of the detergent is flushed out of the system.
- Touch the Home button to return to Home screen.

Turning Off the Detergent Dispensing System

- From the Home screen, touch the **Detergent Dispensing Setup** button (#52 Figure 9).
- Touch the selected (Green) ratio button. The button turns Grey, and the system is now OFF.
- Touch the Home button to return to the Home screen.

Troubleshooting

Problem	Cause	Solution
Machine will not turn on	-Batter pack not connected. -Battery charger is on. -Batteries discharged. -Circuit breaker tripped	-Connect the battery pack. -Unplug the charger. -Charge the batteries. -Reset the circuit breaker
Machine does not pick up water	-Recovery tank full. -Float ball stuck. -Squeegee hose or standpipe plugged. -Squeegee hose not connected. -Squeegee blades worn. -Squeegee blades loose. -Hole in squeegee hose. -Vacuum motor fuse blown. -Squeegee linkage damaged.	-Drain recovery tank. -Clean float screen and ball. -Clear squeegee hose and standpipe. -Connect Squeegee hose. -Flip or replace blades. -Adjust latch on band clamp. -Replace squeegee hose. -Call for service. -Call for service.
No water flow	-Clean water filter clogged. -Water valve closed. -water pump fuse blown.	-clean the filter/screen. -Turn on valve -Call for service.
Water leaks on floor with machine off	-Dispensing Valve dirty or damaged.	-Call for service.

Problem	Cause	Solution
Run time is less than when new	-Batteries damaged due to low electrolyte. -Battery terminals dirty. -Batteries not being fully charged. -Batteries worn out.	-Fill each cell with distilled water, charge, check for improvement. -Clean the terminals. -Allow charger to finish charging before unplugging. -Replace batteries.
Uneven cleaning	-Pad/Brush worn out. -Scrub deck/linkage damaged.	-Replace pads/brushes. -Call for service.
Detergent not dispensing (if equipped)	-Lines plugged. -Detergent container under vacuum. -Detergent pump squeeze tube worn. -Pump fuse blown.	-Purge lines with water. -Loosen cap slightly. -Call for service. -Call for service.

Service Codes

CODE	MEANING	SOLUTION
12	Parameter data is corrupt.	Turn keyswitch off then on. If code reappears call for service.
2D	Low battery	Check battery volts, terminals, connections. Repair as needed, charge batteries. Call for service.
21	Low battery voltage protection reached	Charge the batteries.
22	High battery voltage protection.	Turn off machine, let stand for 1hr. Call for service.
23	High controller temperature.	Turn off machine, allow to cool. Call for service.
26	Precharge failure during power up.	Check battery volts, terminals, connections. Repair as needed, charge batteries. Call for service.
29	Bad null current drive.	Check wiring. Turn keyswitch off and on. Call for service
2A	Bad null current Brush.	Check wiring. Turn keyswitch off and on. Call for service if problem persists.

CODE	MEANING	SOLUTION
32	Solenoid welded. Caused by wiring short circuit in contactor wiring or contactor coil. Internal control system check failure.	Check wiring and solenoids. Turn keyswitch off and on. Call for service if problem persists.
33	Solenoid did not close. Caused by wiring short circuit in contactor wiring or contactor coil. Internal control system check failure	Check wiring and solenoids. Turn keyswitch off and on. Call for service if problem persists.
37	Throttle fault. Internal control system check failure.	Check joystick and wiring. Turn machine off and then on. If problem continues call for service
36	Right brake overcurrent	Call for service.
39	Left brake overcurrent	Call for service.
3A	Right brake circuit open	Turn on brake lever then turn machine off and then on. If problem continues call for service.
40	Left brake circuit open	Turn on brake lever then turn machine off and then on. If problem continues call for service.
F42	The brush motor or a drive motor is exceeding the current limit set in the controller.	Select lower pad pressure setting. Check brakes. Turn machine off and then on. If problem continues call for service.
44, 4C, 45, 59, 60	Caused by wiring short circuit in drive wiring or shorted drive motor. Carbon brushes need service.	Check wiring and drive motor for short circuit. Correct problem if found. Check carbon brushes. If problem continues call for service.
4D, 46, 61	Caused by wiring short circuit in brush wiring or shorted brush motor. Carbon brushes need service.	Check wiring and brush motor for short circuit. Check carbon brushes. Correct problem if found. If problem continues call for service.
58	The deceleration of the brush motor or drive motor exceeded set parameters. Example: Tried to slow down or stop on too steep a hill.	Turn machine off and then on. If problem continues call for service.

CODE	MEANING	SOLUTION
62	Wired incorrectly. Internal control system failure.	Check wiring. Turn machine off and then on. If problem continues call for service.
63	Caused by wiring short circuit in contactor wiring or contactor coil.	Check wiring and contactor for short circuit. Correct problem if found. If problem continues call for service.

Battery Charger Error Codes

Always confirm the battery charger settings match the batteries installed if an error code is displayed.

If any error codes are displayed:







- Unplug the charger.
- Check the battery connections are clean and tight.
- Check the electrolyte level in each cell (flooded batteries only).
- Try charging again. First charge on new batteries may result in a code.

Code	Meaning
E01	Max battery V reached. Verify charger is set to match the installed batteries
E02	Charger maximum internal temperature reached. Charge with Upper Body open, and Storage Compartment cover open.
E031	Phase 1 safety timer 18h reached. Batteries need replaced.
EDI	Phase 1 battery voltage failed to rise. If batteries are new charge again, otherwise replace the batteries.
E032	Phase 2 safety timer 10hr reached. If batteries are new, try charging again. If batteries are >1yr old they need replaced
EDU	Phase 2 batteries require excessive current to hold voltage. If batteries are new charge again, otherwise replace the batteries.
SCt	Overall Safety Timer. Replace the batteries.
Srt	Charger internal short - replace the charger.

Performance Specifications

		eForce 26	eForce 32
Cleaning Path	mm (in)	660 (26)	813 (32)
Ø Pad/Brush	mm (in)	330 (13)	406 (16)
Squeegee Width	mm (in)	876 (34.5)	1084 (42.7)
Clean Water Capacity	l (gal)	94.6 (25)	
Recovery Tank Capacity	l (gal)	102 (27)	
Scrub Deck Down Force	kg (lb)	32 (70) 50 (110) 68 (150)	36 (80) 54 (120) 73 (160)
Pad/Brush Speed		150	
Solution Flow Rate	l/min (gpm)	Conservation (26): 0 - 1.1 (0.30) Conservation (32): 0 - 1.5 (0.4) Normal: 0 - 2.8 (0.75) Maximum: 0 - 3.8 (1.0)	
Water Usage Conservation Mode	m ² /l (ft ² /gal)	60 (2444)	
Recovery Vacuum	kPa (in H ₂ O)	15.2 (61)	
Recovery Airflow	l/s (cfm)	40.8 (88)	
Min Aisle Turn-Around	mm (in)	1575 (62)	1626 (64)
Max Speed	km/h (mph)	Slow 6 (3.6) Fast 9 (5.4)	
Maximum Working Grade	%	10	
Runtime	h	235ah: 3.2 350ah: 4.3	
Brush Motor Power	W (hp)	380 (.51)	
Vacuum Motor Power	W (hp)	470 (.63)	

Technical Specifications

		eForce 26	eForce 32
Width (excl. squeegee)	mm (in)	699 (27.5)	851 (33.5)
Height	mm (in)	1321 (52)	1321 (52)
Length	mm (in)	1422 (56)	1422 (56)
 GVW	kg (lb)	587 (1294)	594 (1309)
 EMPTY	kg (lb)	231 (510)	238 (525)
 TRANSPORT	kg (lb)	422 (931)	429 (946)
	°C (°F)	5-40 (40-104)	
Protection Rating		IPx3	
	V	24	
	Hz	---	
Rated Power	W	1910	
Brush Motor Power	W (hp)	380 (.51)	
Vacuum Motor Power	W (hp)	470 (.63)	
Wheel Pressure on floor	N/mm ² (lb/in ²)	Rear 0.5 (67) Front 1.6 (231)	
EN/UL 60335-2-72			
Sound pressure level L _{pA}	dB(A)	≤70	
Sound power level L _{WA} +K _{WA}	dB(A)	85	
Vibration-Hand-arm	m/s ²	≤2.5	
Vibration-Whole body	m/s ²	≤0.5	
Stopping Distance	m (ft)	<1.71 (5.61)	

Batteries

Batteries	Qty	Volts	Ah (20hr)
Standard Battery	4	6	235
Max. Battery	4	6	350
Battery Compartment Dimensions length x width x height mm (in)	673 x 375 x 375 (26.5 x 14.8 x 14.8)		

Battery Charger

Feature	Rating
Input Ratings	115/240V 50-60Hz 12A max
Output Ratings	24 or 36VDC, 25A or 30A
# of charge curves	7
Curve Selection	via WIFI smart device APP
Regulatory	cULus, CE, CEC, CB Report

Transporting

- Note the size and weight of the machine listed in the Technical Specifications.
- Slots/holes are provided in the frame for attaching tie down straps. See Figures below.

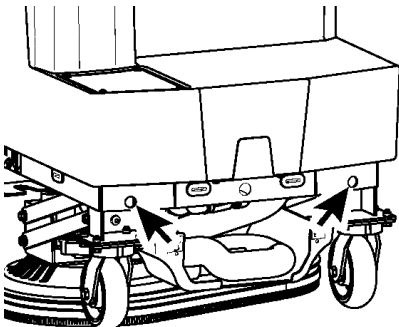
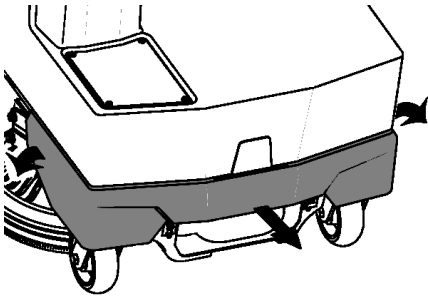
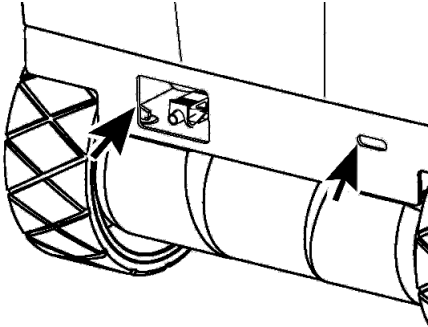

Scrapping

Contact a qualified scrapping service provider to dispose of the machine. Ensure the following materials are scrapped according to the Laws in force:

- Batteries
- Plastic containing components
- Electrical and electronic components

Technical Repair Manual

9098304 eForce Scrubber Technical Repair Manual is available for download to Distributors and Authorized service centers through the NSS Profixx portal.

http://www.nss.com/distributors_service_centers.php



EC DECLARATION OF CONFORMITY



(FR) DECLARATION DE CONFORMITÉ (ES) DECLARACIÓN DE CONFORMIDAD (DE) KONFORMITÄTSERKLÄRUNG (NL) VERKLARING VAN OVEREENSTEMMING (P) DECLARAÇÃO DE CONFORMIDADE (SV) DEKLARATION OM ÖVERENSSTÄMMELSE (DK) OVERENSSTEMMELSEERKLÆRING (N) KONFORMITETSERKLÆRING (FIN) VAATIMUSTENMUKAISUUSVAKUUTUS (GR) ΑΔΕΛΦΟΝΟΜΙΑ

NSS ENTERPRISES, INC 3115 FRENCHMENS ROAD TOLEDO OHIO U.S.A. 43607 - 2958 PHONE 419/531-2121

Authorized Technical Documentation Representative; Mark Bevington, NSS ENTERPRISES, INC. Unit 7 Pinfold Business Park, 55 Nottingham Road, Stapleford, Nottingham, NG9 8AD

MACHINE/MACCHINA/MAQUINA/BEZEICHNUNG DER MASCHINE/MAQUINA/MASKIN/KONE/ MASKINE/MHXANH:
SCRUBBER-DRYER

TYPE/TIPO/MASCHINENTYP/TYYPPI/ ΤΥΠΟΣ: **eFORCE SCRUBBER 26, 32**

(EN) NSS ENTERPRISES, INC. declares that the machine specified above fulfills all relevant provisions of the following Directives and Standards:
(IT) NSS Enterprises, Inc. Dichiaro che il macchinario di cui sopra soddisfa tutte le pertinenti disposizioni delle seguenti direttive e standard:

(FR) NSS ENTREPRISES, INC déclare que la machine indiquée ci-dessus satisfait à toutes les dispositions pertinentes des directives et des normes suivantes :

(ES) NSS ENTERPRISES, Inc. Declara que el equipo especificado anteriormente cumple con todas las disposiciones pertinentes de las directivas y normas siguientes:

(DE) NSS ENTERPRISES, INC erklärt, dass die Maschine oben angegebenen alle einschlägigen Bestimmungen der folgenden Richtlinien und Normen erfüllt:

(NL) NSS Enterprises, Inc verklaart dat de machine hierboven aangegeven alle relevante bepalingen van de volgende richtlijnen en normen voldoet:

(PT) NSS ENTERPRISES, INC declara que a máquina especificada acima cumpre todas as disposições pertinentes das directivas e padrões a seguir:

(SW) NSS Enterprises, Inc. Intygar att maskinen anges ovan uppfyller alla relevanta bestämmelser i följande direktiv och standarder:

(FI) NSS Enterprises, Inc. Vakuuttaa, että laite edellä täytetty kaikki asiaankuuluvat määräykset seuraavien direktiivien ja standardien:

(DK) NSS Enterprises, Inc. Erklærer, at maskinen er angivet ovenfor opfylder alle relevante bestemmelser i følgende direktiver og standarder:

(NO) NSS Enterprises, Inc. erklærer at maskinen er angitt ovenfor oppfyller alle relevante bestemmelser i følgende direktiver og standarder:

(GR) NSS Enterprises, Inc δηλώνει ότι η μηχανή που περιγράφεται ανωτέρω πληροί όλες τις σχετικές διατάξεις των ισχυουσών οδηγιών και προτύπων:

EU Directives/directive UE/directives de l'UE/Directivas de la UE/EU-Richtlinien/EU-richtlijnen/directivas da UE/EU-direktiv/EU-direktiivit/EU-direktiver/EU-direktiver/οδηγίες της Ε.Ε.:

2006/42/EC Machinery Directive 2004/108/EC EMC Directive 2002/44/EC Vibration Directive

Harmonized Standards/ Standard armonizzati/ normes harmonisées/ Normas armonizadas/ Harmonisierte Normen/ geharmoniseerde normen/ normas harmonizadas/ harmoniserte standarder/ yhdenmukaistetut standardien/ harmoniserede standarder/ harmoniserte standarder/ zvarhomonizovane Prótota:

EN12100-1, EN12100-2, ISO11201, EN55012, IEC61000-6-2, EN60335-2-72, ISO2631-1, ISO5349-1/-2, EN62233

This declaration shall cease to be valid if modifications are made to the machine without our approval / Questa dichiarazione non è più valida in caso di modifiche apportate alla macchina senza il nostro consenso / Cette déclaration cessera d'être valable si des modifications sont apportées à la machine sans notre accord / Esta declaración dejará de ser válida si se realizan modificaciones en la máquina sin nuestra aprobación / Diese Erklärung gilt nicht mehr gültig sein, wenn Änderungen an der Maschine ohne unsere Zustimmung vorgenommen werden / Deze verklaring verliest haar geldigheid wanneer wijzigingen worden aangebracht aan de machine zonder onze goedkeuring / Esta declaração deixará de ser válida se as modificações são feitas sem o apêlho sem a nossa aprovação / Denna förklaring skall upphöra att gälla om ändringar görs på maskinen utan vårt godkännande / Tämä ilmoitus lakkaa olemaan voimassa, jos tehdään muutoksia koneeseen ilman meidän hyväksyntää / Denne erklæring ophører med at være gyldige, hvis der foretages ændringer på maskinen uden vores godkendelse / Denne erklæringen skal opphøre å være gyldig dersom modifikasjoner på maskinen uten vårt samtykke / Η δήλωση αυτή παύει να ισχύει, αν έχουν γίνει τροποποιήσεις στο μηχάνημα χωρίς την έγκρισή μας.

It is ensured through internal measures that series-production units conform at all times to the requirements of current EU Directives and relevant standards. / Si è assicurata da misure interne che serie unità di produzione sono conformi in ogni momento alle esigenze delle attuali direttive CE e alle normative applicate / Elle est assurée par des mesures internes que les séries unités de production sont conformes en tout temps aux exigences des directives européennes et les normes actuelles pertinentes / Se garantiza a través de medidas internas que las unidades de producción en serie ajustarse en todo momento a las necesidades de las actuales directivas de la UE y las normas pertinentes / Es ist durch interne Maßnahmen, die Series-Geräte entsprechen jederzeit den Anforderungen der aktuellen EU-Richtlinien und den angewandten Normen entsprechen / Het wordt gewaarborgd door interne maatregelen die serie-productie-eenheden te allen tijde te voldoen aan de eisen van de huidige EU-richtlijnen en relevante normen / É assegurado através de medidas internas que as unidades de produção em série conformam em todos os momentos com os requisitos das Directivas actuais da UE e padrões relevantes / Det säkerställs genom interna åtgärder som serietillverkade enheterna överensstämmer alltid med kraven i gällande EU-direktiv och relevanta standarder / Se on varmistettu sisäisillä toimenpiteillä että sarjatuotantoyksiköt täyttävät aina vaatimuksiin nykyisten EU-direktiivien ja asiaankuuluvien standardien / Det sikres gjennom interne foranstaltninger, som serie-produksjonseenheder oppfyller til enhver tid til kravene i de nåværende EU-direktiver og relevante standarder / Det er sikret gjennom interne tiltak som serietilproduserte enhetene samsvarer til enhver tid til kravene i gjeldende EU-direktiver og relevante standarder / Διασφαλίζεται μέσω εσωτερικών μέτρων που μαζικής παραγωγής μονάδες συμμορφώνονται ανά πάσα στιγμή με τις απαιτήσεις των ισχυουσών οδηγιών της ΕΕ και των σχετικών προτύπων.

Toledo, Ohio USA 07-2017

President, NSS ENTERPRISES, Inc.

Mark J. Bevington

FRANÇAIS

INSTRUCTIONS DE SÉCURITÉ IMPORTANTES



AVERTISSEMENT Lire ces

instructions d'origine avant la première utilisation de l'appareil de la machine.

Instructions de sécurité

10%

Cet appareil a été approuvé pour l'utilisation sur des surfaces avec une pente maximale de 10 %.

Équipement de sécurité

Cet appareil est équipé de dispositifs pour protéger l'utilisateur, qui ne doivent pas être rendus inutilisables ou contournés.

Emergency Stop Button (Bouton d'arrêt d'urgence)

Pour arrêter immédiatement toutes les fonctions, appuyer sur le bouton d'arrêt d'urgence.

- La machine s'arrêtera soudainement.
- Toutes les fonctions s'arrêteront.
- Tourner le bouton d'arrêt d'urgence pour reprendre un fonctionnement normal.

Dispositif de présence de l'opérateur

- Désactive les fonctions de conduite si l'utilisateur n'est pas assis sur le siège de la machine.

Symboles utilisés dans ces instructions



DANGER – Danger immédiat qui peut causer des blessures graves ou même la mort.



AVERTISSEMENT – Danger potentiel qui peut mener à des blessures graves ou même la mort.



ATTENTION – Danger potentiel qui peut mener à des blessures légères ou à des dommages aux biens.



Danger d'électrocution.



Lire le manuel d'utilisation.



Ne pas fumer près des batteries et éloigner les flammes nues ainsi que les étincelles.



Batteries - acide et hydrogène gazeux.



Toxique. Cause des brûlures graves. Éviter le contact.



Recycler l'emballage.



Mettre l'équipement au rebut grâce à des systèmes de collecte appropriée.

Utilisation prévue

L'eForce Scrubber est destinée à une utilisation commerciale, pour le nettoyage mouillé des planchers à niveau dans un milieu intérieur, par exemple les hôtels, les écoles,

les hôpitaux, les usines, les ateliers, les bureaux et les entreprises de location. Les paramètres de nettoyage peuvent être réglés pour convenir à la tâche de nettoyage. La quantité d'eau, la pression appliquée sur les tampons/brosses, la vitesse du tampon, le degré d'aspiration, la vitesse de conduite et la proportion de détergent (si équipé) peuvent être réglés par l'utilisateur.

Instructions de sécurité importantes

TOUT SERVICE DE RÉPARATION DOIT ÊTRE EFFECTUÉ PAR UN DISTRIBUTEUR OU UNE STATION DE SERVICE AUTORISÉE PAR NSS, UTILISANT DES PIÈCES ORIGINALES NSS.



Utiliser cet appareil seulement selon les directives de ce manuel d'utilisation.

- Cette machine n'est pas destinée à une utilisation par des personnes (y compris les enfants) à capacité physique, sensorielle ou mentale réduite, ou n'ayant pas d'expérience ou de connaissance.
- Les enfants doivent être surveillés afin d'assurer qu'ils ne jouent pas avec l'appareil.
- **AVERTISSEMENT** Les opérateurs doivent être suffisamment instruits sur l'utilisation de cette machine.
- Cette machine ne doit être utilisée que pour le nettoyage de surfaces dures qui ne sont pas sensibles à l'humidité ou pour les fonctions de polissage.
- **ATTENTION** Cette machine est destinée uniquement à une utilisation intérieure.
- **ATTENTION** Cette machine doit être rangée à l'intérieur, dans un endroit sec et frais.
- **ATTENTION** Mettre l'interrupteur à clé en position arrêt avant de changer les tampons/brosses.
- Plage de température de fonctionnement : 5° à 40 °C (40° à 104 °F)
- Cette machine n'est pas appropriée pour le nettoyage de surfaces gelées (rangement froid).
- Ne pas faire fonctionner cette machine dans plus de 1 cm (3/8 po) d'eau.
- Utiliser seulement des accessoires et des pièces de marché de l'équipement d'origine (MEO).
- Cette machine n'est pas destinée à l'utilisation sur des routes/chemins de circulation publique.
- Ne pas utiliser cette machine sur des surfaces qui sont sensibles à la pression. Consulter le chargement de pression de surface dans les données techniques.
- Ne pas utiliser cette machine dans des milieux potentiellement explosifs.
- Ne pas aspirer des gaz ou liquides inflammables, des acides ou des solvants non dilués. Cela inclut l'essence, les agents diluants ou les huiles chaudes qui peuvent former un mélange explosif lorsque mélangés à l'air. Ne pas utiliser d'acétone, d'acides ou de solvants non dilués.
- L'huile d'écorce d'orange (D-limonène) n'est pas compatible avec les plastiques utilisés dans cette machine. L'utilisation de D-limonène peut entraîner des dommages à la machine.
- **NE JAMAIS** essayer de faire fonctionner cette machine si elle ne fonctionne pas de façon appropriée ou si elle est endommagée.
- **NE JAMAIS** déconnecter ou modifier un interrupteur ou un dispositif de sécurité (disjoncteur).
- **NE JAMAIS** laisser tomber ou insérer un objet dans une ouverture de la machine.

- NE JAMAIS faire fonctionner cette machine si un trou d'air est bloqué. Garder toutes les ouvertures d'air libres de poussière, de peluche, de cheveux, etc.
- NE JAMAIS ramasser un objet qui brûle ou qui dégage de la fumée, comme les cigarettes, les allumettes ou les cendres chaudes.
- TOUJOURS garder le visage, les doigts, les cheveux et toute autre partie du corps ou tout vêtement ample à l'écart de toute ouverture de la machine ou pièce en mouvement (brosse pivotante, entraîneur de tampon ou moteur de l'aspirateur).
- TOUJOURS mettre la machine en arrêt lors de la fixation de tampons ou de brosses.
- TOUJOURS retirer les clés lorsque la machine est laissée sans surveillance.
- TOUJOURS s'assurer que la rampe est sécurisée au véhicule avant de tenter un chargement/déchargement.
- TOUJOURS faire preuve de vigilance extrême en faisant fonctionner la machine sur une rampe, ou lors du chargement/déchargement de la machine sur un camion/ une remorque. Faire preuve de vigilance extrême si la rampe est mouillée, huileuse ou couverte de produits chimiques nettoyants.
- NE JAMAIS arrêter ou tourner la machine sur une rampe ou une pente.
- NE JAMAIS essayer de monter une pente ou faire fonctionner cette machine sur une rampe ou une inclinaison qui dépasse sa capacité.
- NE JAMAIS stationner ou ranger cette machine à proximité d'un quai, sur des rampes, près d'un four, d'une chaudière, d'une flamme nue ou d'une autre source de chaleur élevée.
- NE JAMAIS laisser cette machine geler.
- NE JAMAIS exposer cette machine à la pluie, à la neige ou à des températures extrêmes.
- NE JAMAIS ranger des articles sur cette machine.

Informations de sécurité des batteries.



- AVERTISSEMENT – Le défaut de respecter ces avertissements peut mener à des blessures à l'opérateur de la machine ou à des personnes à proximité.
- AVERTISSEMENT – Les batteries libèrent de l'hydrogène, qui peut causer un incendie ou une explosion.
- Ne jamais fumer, allumer une allumette ou causer une étincelle lors du fonctionnement ou du chargement.
- Toujours charger dans un endroit sec, bien aéré et loin de flammes nues.
- TOUJOURS lire et comprendre toutes les instructions avant de charger les batteries.
- NE JAMAIS essayer de charger les batteries à moins d'avoir la formation pour ce faire.
- NE JAMAIS laisser une personne sans formation installer ou charger les batteries.
- TOUJOURS porter une protection des yeux et des vêtements de protection pour éviter le contact avec l'acide des batteries.
- NE JAMAIS laisser quoi que ce soit sur les batteries, car cela pourrait mener à la formation d'arcs.
- EN CAS DE CONTACT AVEC L'ACIDE SULFURIQUE, suivre ces instructions :
 - PEAU : rincer la région avec de l'eau.
 - YEUX : rincer avec de l'eau pendant 15 minutes.
 - INTERNE : boire de l'eau ou du lait. Suivre de lait de magnésie, d'un œuf battu ou de l'huile végétale. Appeler immédiatement un médecin.

Sécurité de charge des batteries



AVERTISSEMENT: Débranchez le chargeur

de batterie de la prise murale avant de déconnecter les batteries de la machine pour éviter la formation d'arc ou l'endommagement de la machine. TOUJOURS charger les batteries lorsque le boîtier supérieur est ouvert.

- TOUJOURS lire les instructions attentivement.
- TOUJOURS utiliser le chargeur fourni par NSS, avec la capacité de tension appropriée.
- TOUJOURS brancher le chargeur dans une prise de courant mise à la terre.
- NE JAMAIS faire fonctionner le chargeur si le cordon d'alimentation c.a. est endommagé, ou si le chargeur est endommagé de toute façon.
- NE JAMAIS charger une batterie gelée.
- Pour les batteries inondées d'acide (ne s'applique pas aux batteries sans entretien) :
 - TOUJOURS vérifier que le niveau d'eau de la batterie couvre les plaques de la batterie avant de charger.
 - TOUJOURS vérifier le niveau d'eau après la charge et ajouter de l'eau distillée, au besoin, pour mettre le niveau au fond du trou de remplissage.
- NE JAMAIS trop remplir les batteries, puisque cela pourrait endommager la batterie et la machine.
- TOUJOURS essuyer tout acide sur le dessus des batteries à l'aide d'une solution de savon.
- TOUJOURS rattacher les bouchons aux batteries. Ne pas charger si les bouchons sont desserrés ou retirés.
- Utiliser SEULEMENT de l'eau distillée.



MISE À LA TERRE DE L'ÉQUIPEMENT ÉLECTRIQUE – CHARGEUR DE BATTERIE



AVERTISSEMENT : une connexion non appropriée du conducteur de mise à la terre de l'équipement peut entraîner un risque de décharge électrique. En cas de doute, vérifier auprès d'un électricien ou un technicien de service qualifié si la prise est bien mise à la terre. Ne pas modifier la fiche fournie avec le chargeur. Si la prise n'est pas appropriée pour une utilisation sécuritaire, faire installer une prise mise à la terre par un électricien qualifié.

Amérique du Nord : toujours utiliser une rallonge à trois fiches, bien mise à la terre, qui a des fiches mâles et femelles. Lors d'utilisation de rallonges de 7,6 m (25 pi), la charge d'intensité électrique devrait être au moins 14-3 ST; les rallonges de 15,2 m (50 pi) d'au moins 12-3 ST.

Instructions de mise à la terre

Ce chargeur doit être mis à la terre lors de l'utilisation pour protéger l'opérateur contre des décharges électriques. Ce chargeur est fourni avec un cordon électrique à trois fiches et une prise de fixation avec mise à la terre à trois contacts. Cette fiche doit être branchée dans une prise appropriée qui est bien installée et mise à la terre conformément aux codes et ordonnances locales. Le conducteur vert dans le cordon électrique est le câble de mise à la terre. Ne jamais connecter ce câble à autre chose que la goupille de mise à la terre de la fiche.

Si le cordon électrique fourni avec le chargeur a une fiche comme illustrée dans la figure A ci-dessous, il est destiné à une utilisation sur un circuit nominal de 120 volts. Si une prise de courant bien mise à la terre, comme illustré dans la figure A, n'est pas disponible, un adaptateur peut être installé, comme illustré dans la figure B, si la boîte de sortie qui loge la prise de courant est mise à la terre. S'assurer de fixer la patte de mise à la terre (la corne, le crampon ou autre chose semblable rigide et de couleur verte qui sort de l'adaptateur) avec une vis de plaque.

Si le cordon électrique fourni avec le chargeur a une fiche comme illustrée à la figure C, il est destiné à une utilisation sur un circuit nominal de 240 volts (phase unique seulement). Des modifications de la fiche ou l'utilisation d'adaptateurs à d'autres types de fiches doivent se faire conformément aux réglementations locales.

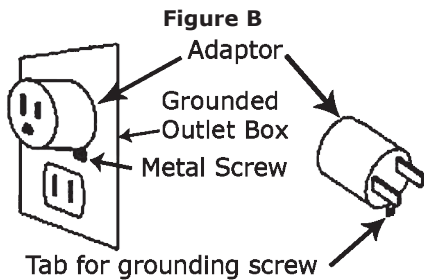
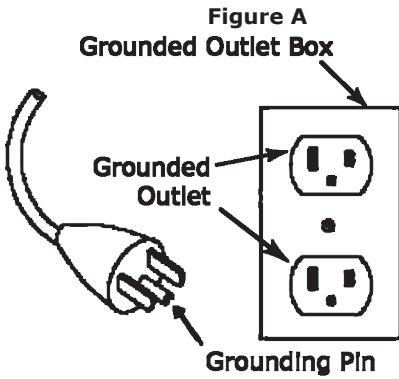

REMARQUE : au Canada, l'utilisation d'un adaptateur temporaire n'est pas autorisée par le Code canadien de l'électricité, C22.1.

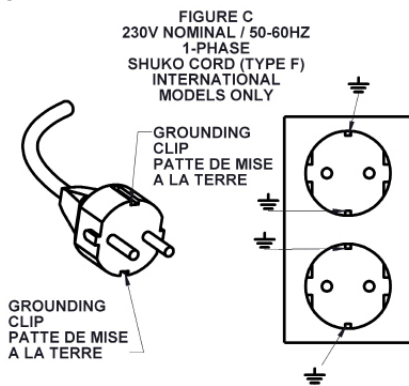

Marques

- N° 1** Ce produit pourrait contenir un produit chimique considéré par l'État de Californie comme cause de cancers, d'anomalies congénitales ou d'autres troubles de la reproduction
- N° 2** Étiquette d'information sur la sécurité des batteries. Consulter l'Information sur la sécurité des batteries dans ce manuel.
- N° 3** Performance maximale – Appuyer pour maximiser temporairement (30 s) la force descendante de la plateforme de récurage, le débit d'eau et l'aspiration.
- N° 4** Tamis pour l'eau propre, situé au-dessus du tuyau d'évacuation d'eau sale.
- N° 5** Avertissement – Pour éviter les risques d'incendie, ne pas utiliser de liquides inflammables ou combustibles pour nettoyer les planchers. Ne pas utiliser dans aucune atmosphère explosive.
- N° 6** Disjoncteur MARCHE/ARRÊT.
- N° 7** Identification des fusibles internes – APPELER POUR OBTENIR DU SERVICE.
- N° 8** Instructions de calibration de l'écran tactile
1. Taper très rapidement sur un écran avec deux doigts, jusqu'à ce qu'un bip se fasse entendre et que l'écran devienne bleu.
 2. Taper directement sur le « + » dans le coin supérieur droit de l'écran bleu.
 3. Taper directement sur le « + » dans le coin inférieur droit de l'écran bleu.
 4. Taper directement sur le « + » dans le coin inférieur

gauche de l'écran bleu.

5. L'écran tactile sera calibré et reviendra à l'écran auquel vous vous trouviez précédemment.

Remarque : Si on ne tape pas directement sur le « + », l'écran ne sera pas calibré, et il faudra recommencer le processus.

N° 9 Emplacement de rangement du tuyau du racloir, à utiliser lorsque le racloir est retiré de la machine.

N° 10 Vanne d'eau propre, située au-dessus du tuyau d'évacuation d'eau sale.

N° 11 Bouchon du tuyau du racloir. Enfoncer l'extrémité du racloir du tuyau sur le bouchon lors de l'utilisation de la fonction Drainage de solution.

N° 12 Identification du fusible du moteur à balai. APPELER POUR OBTENIR DU SERVICE.

N° 13 Charger les batteries avec le boîtier supérieur ouvert.

N° 14 Instructions pour pousser la machine – relâcher les freins à main :

S'il y a un dysfonctionnement de l'eForce et qu'il doit être poussé, le frein à main doit être relâché. Deux ouvertures se trouvent entre les roues arrière pour accéder au levier du frein du moteur d'entraînement. Lever le levier qui se trouve sur le même côté de la machine que le levier de commande; l'autre levier doit être baissé.

Essayer de conduire la machine avec le frein relâché produira un code 3A, avec un avertissement de freins affiché à l'écran. La machine ne bougera pas.

Remettre le frein en tournant le levier, qui est sur le même côté de la machine que le levier de commande, vers le bas et en tournant le levier de l'autre côté vers le haut.

N° 15 AVERTISSEMENT - NE JAMAIS LIQUIDER.

NE PAS CONSERVER LES PRODUITS HUMIDES DANS CE COMPARTIMENT-RISQUE DE DOMMAGES MACHINE.

N° 16 Disjoncteur principal

N° 17 QUAND STEPPING SUR NE PAS TOUCHER LE JOYSTICK. Utilisez la poignée à l'avant de l'accoudoir.

N° 18 AVERTISSEMENT DÉBRANCHEZ LE CHARGEUR DE BATTERIE DE LA PRISE MURALE AVANT DE DÉBRANCHEZ LES PILES DE LA MACHINE POUR ÉVITER LES DOMMAGES À L'ARC OU LA MACHINE.

Instructions de déballage

(voir l'étiquette sur l'emballage)

1. Couper soigneusement les (2) bandes autour de la boîte.
2. Retirer les agrafes et ouvrir les rabats supérieurs.
3. Trouver l'avant de la machine, là où la rampe à palette est fixée à la machine.
4. Retirer les agrafes au bas de la boîte et soulever la boîte de la palette. ATTENTION – Se tenir éloigné de l'avant de la boîte lors du soulèvement de la boîte, car la rampe peut tomber vers l'avant.
5. Plier la rampe vers le bas en s'assurant qu'elle est complètement appuyée et fixée contre le bord de la palette.
6. Retirer les tire-fonds retenant les (2) ancrages de palette à la palette (clé de 7/16 po requise).
7. Retirer toutes les instructions d'opération et les lire.
8. S'assurer que l'interrupteur à clé est en position Arrêt.
9. Ouvrir le compartiment de batterie.
10. Brancher le connecteur de batterie dans le connecteur se trouvant au-dessous du boîtier supérieur, sur les batteries.
11. S'assurer que le disjoncteur (à côté du connecteur du bloc de batteries) est en position ON (EN MARCHE).
12. Mettre l'interrupteur à clé en position marche.
13. En vous assurant que les roulettes sont alignées avec la rampe, conduire lentement la machine vers l'avant et descendre de la palette.
14. Recycler la boîte et la palette.

Avant la première utilisation



Recycler l'emballage.



L'installation des batteries doit être effectuée par un technicien qualifié, selon le diagramme des connexions des batteries sur la machine (consulter la marque n° 2).

- Ouvrir le boîtier supérieur en soulevant (n° 37 figure 2).
- Brancher le connecteur du bloc de batteries (n° 22 figure 2) dans le connecteur correspondant sur la machine.

- S'assurer que le disjoncteur (n° 23 figure 2) est en position ON (EN MARCHÉ).
- Installer le racloir et y connecter le tuyau. Consulter la section INSTALLATION DU RACLOIR.
- Installer les tampons/brosses. Consulter la section INSTALLATION DU TAMPON/DE LA BROSSE.
- Charger les batteries au complet. **CONSULTER LA SECTION CHARGEUR DE BATTERIE.**
- Remarquer que la machine est désactivée lorsque le chargeur de batterie est branché à la prise murale.

Éléments de la machine

Consulter les figures 1 et 2.

1. Interrupteur à clé. Permet le fonctionnement de la machine.
2. Emergency Stop Button (Bouton d'arrêt d'urgence).
3. Pavé tactile. Sert à sélectionner les paramètres de la machine.
4. Maximum performance button (Bouton de performance maximale). L'enfoncer pour maximiser le fonctionnement de la machine pendant 30 secondes. Si désiré, l'enfoncer à nouveau pour retourner aux paramètres sélectionnés.
5. Levier de commande.
6. Siège.
7. Levier d'ajustement du siège.
8. Ceinture de sécurité.
9. Loquet.
10. Couvercle du réservoir d'eau propre.
11. Indicateur de niveau du réservoir d'eau propre.
12. Filtre d'eau propre.
13. Vanne d'eau propre.
14. Tuyau d'évacuation d'eau sale.
15. Couvercle arrière.
16. Dispositif d'enroulement du cordon du chargeur de batterie.
17. Dispositif de stockage du cordon du chargeur de batterie.
18. Grille à débris.
19. Tuyau vertical.
20. Vanne de purge du réservoir d'eau propre.
21. Flotteur.
22. Connecteur du bloc de batteries.
23. Disjoncteur principal.
24. Couvercle du chargeur de batterie.
25. Batteries.
26. Leviers de dégagement du frein de stationnement.
27. Racloir.
28. Boutons de dégagement du racloir.
29. Pince de retenue de la lame.
30. Tuyau du racloir.
31. Crochet pour tuyau du racloir.
32. Plateforme de récurage.
33. Jupe de la plateforme de récurage.
34. Attaches d'entraînement de tampon.
35. Cosses d'entraînement de tampon.
36. Drain du compartiment de batterie.
37. Réservoir de récupération.
38. Boîtier supérieur.
39. Clé Wi-Fi du chargeur de batterie.
40. Support du racloir.

Contrôles

Levier de commande (voir la figure 3)

Déplacer le levier de commande dans le sens de déplacement désiré. La vitesse de la machine augmente avec un mouvement plus ample du levier de commande.

Pavé tactile  (voir la figure 3)

Les modes et les paramètres de la machine sont sélectionnés à l'aide du pavé tactile.

Ceinture de sécurité Toujours porter la ceinture de sécurité lors de l'utilisation de cette machine. Appuyer sur **OK** pour passer au prochain écran. (Consulter la figure 4).

Entretien des batteries Vérifier le niveau d'électrolyte dans chaque cellule du bloc de batteries après la fin de la charge. Appuyer sur **OK** pour passer au prochain écran. (Consulter la figure 5).

Opérateur non présent Indique qu'il n'y a pas d'opérateur assis sur le siège. (Consulter la figure 6).

Erreur du levier de commande Appeler pour obtenir du service. (Consulter la figure 7).

Erreur des freins Indique que les freins de stationnement

ont été désactivés manuellement. Retourner les leviers à la position de fonctionnement normale. (Consulter la figure 8 et la figure 1 n° 26).

Consulter la figure 9

Écran d'accueil Cet écran fournit des modes de récurage prédéfini à des fins de sélection et affiche de l'information, y compris des codes de services, comme décrit ci-dessous.

40 Charger les batteries Indique que la tension des batteries a chuté à la valeur minimale – recharger immédiatement les batteries.

41 Mode Nettoyage maximal Toucher pour sélectionner des paramètres prédéfinis pour les zones très souillées.

42 Mode Nettoyage normal Toucher pour sélectionner des paramètres prédéfinis pour le nettoyage général.

43 Mode Aspiration seulement Toucher pour sélectionner des paramètres prédéfinis pour la récupération d'eau/aspiration seulement.

44 Sélection du mode rapide/lent Indique le mode de vitesse sélectionné.

45 Manuel d'utilisation en ligne Toucher pour accéder au manuel d'utilisation.

46 Proportion de dilution (le cas échéant) Affiche la proportion de dilution sélectionnée lors de l'utilisation du système de distribution de détergent intégré.

47 Compteur des heures Toucher pour afficher les heures totales d'utilisation sur les moteurs de récurage, le moteur d'aspiration et les moteurs d'entraînement.

48 Klaxon Toucher cette zone pour klaxonner.

49 Retour à l'écran d'accueil Toucher pour retourner à l'écran d'accueil à partir de tout écran.

50 Niveau d'eau faible Clignote pour indiquer que le réservoir d'eau propre contient moins de 19 litres (5 gallons).

51 Mode Récurage double Toucher pour sélectionner des paramètres prédéfinis pour le fonctionnement à récurage double (sans aspiration).

52 Réglage de distribution du détergent (si équipé) Toucher pour accéder à la sélection de proportion et aux fonctions de purge.

53 Mode de conservation Toucher pour sélectionner des paramètres prédéfinis pour la puissance et la consommation d'eau plus faibles.

54 Code de service Affiche le code d'erreur à des fins de service et de dépannage. (Consulter la section Dépannage)

55 6 km/h (3,6 mi/h) maximum.

56 9 km/h (5,4 mi/h) maximum.

57 Rapide désactivé Indique que le mode de vitesse rapide est désactivé par le superviseur.

58 Distribution de détergent désactivée

59 Distribution de détergent activée Affiche la proportion sélectionnée.

Écrans du mode Nettoyage

- On recommande d'utiliser le mode Conservation pour un nettoyage quotidien. Cela donne un temps de fonctionnement maximal et une utilisation minimale d'eau/de détergent.

À partir de l'écran d'accueil, toucher le mode de nettoyage désiré. L'écran du mode approprié est affiché, avec tous les paramètres de sélections par défaut.

Tout paramètre peut être modifié à tout moment lors de l'utilisation.

Toucher les boutons pour sélectionner le paramètre désiré.

Vert=sélectionné. Gris=en OFF (ARRÊT)/non sélectionné.

Pour désactiver un paramètre (exemple : couper l'eau), toucher le bouton vert/sélectionné. Le bouton deviendra gris.

Mettre en arrêt le bouton de Down Force (force descendante) ou le moteur de récurage lèvera le plateau de récurage et coupera l'eau.

Mettre en arrêt le niveau d'aspirateur arrêtera le moteur de l'aspirateur et soulèvera le racloir du plancher.

Pour terminer les fonctions de nettoyage, toucher le bouton HOME (ACCUEIL) dans le coin inférieur droit de l'écran et toutes les fonctions de nettoyage seront automatiquement mises en arrêt, selon la séquence recommandée.

En **mode Nettoyage normal**, les paramètres sélectionnés sont enregistrés lorsqu'on touche au bouton **Accueil**.

Tous les autres modes de nettoyage – les paramètres par défaut sont activés lorsque le mode est sélectionné – les paramètres sélectionnés ne sont pas enregistrés.

Consulter la figure 10. Écran du mode Normal affiché.

70 Indicateur de mode

71 Réinitialisation. Toucher pour réinitialiser tous les paramètres aux paramètres par défaut du mode sélectionné.

72 Paramètre de débit d'eau. Toucher le bouton souhaité :

76 Conservation

77 Normal

78 Maximum

73 Réglages de pression descendante de récurage, toucher le bouton désiré :

Conservation

Normal

Maximum

74 Vitesse du moteur de récurage. Toucher le bouton souhaité :

Conservation/silencieux

Normal

75 Niveau d'aspiration. Toucher le bouton souhaité :

Conservation/silencieux

Normal

Écran du compteur d'heures

Consulter la figure 11

80 Les heures de fonctionnement des deux moteurs de récurage sont affichées ici.

81 Les heures de fonctionnement du moteur d'entraînement gauche sont affichées ici.

82 Les heures de fonctionnement du moteur d'entraînement droit sont affichées ici.

83 Les heures de fonctionnement du moteur d'aspiration sont affichées ici.

84 Bouton Supervisor Settings (Paramètres du superviseur).

85 Bouton Drain Clean Water (Solution) (Vider le réservoir d'eau propre [solution]). Toucher pour mettre en marche le moteur d'aspiration sans opérateur sur le siège.

Écran d'entrée de code de mode Superviseur

Saisir le code 1911 pour continuer jusqu'à l'écran Superviseur.

Écran de mode Superviseur

Cet écran permet de désactiver certaines fonctions de la machine, comme désiré.

Les boutons verts sont disponibles dans tous les modes de nettoyage.

Les boutons gris sont désactivés dans tous les modes de nettoyage.

On peut désactiver la vitesse au sol rapide en touchant le bouton de vitesse jusqu'à ce que Rapide désactivé s'affiche.

Chargeur de batterie

Lorsque la machine comprend des batteries installées, le chargeur de batteries est réglé par l'usine NSS pour les batteries installées.



AVERTISSEMENT - lors du remplacement de batteries fournies par NSS, ou lors de l'installation de batteries achetées d'une autre source, le chargeur de batteries doit être réglé à la courbe et à la tension de charge appropriées pour les batteries installées.

Ne pas disposer des batteries dans le rebut régulier.



AVERTISSEMENT - le chargeur des batteries doit toujours être réglé à 24 V.

Vérification des paramètres du chargeur des batteries

- Dérouler le câble d'alimentation du chargeur des batteries du compartiment de rangement (n° 17 figure 1).
- Ouvrir le boîtier supérieur en soulevant (n° 38 figure 2).
- Trouver le couvercle du chargeur des batteries; remarquer qu'il est transparent et que l'affichage du chargeur des batteries est visible.
- Brancher le câble d'alimentation du chargeur des batteries à une prise murale appropriée.
- Noter l'affichage sur le chargeur de batteries alors qu'il passe les cycles des paramètres affichés :
 - SPE (informations générales).
 - 000U (informations générales).
 - 007 (informations générales).
 - **24,0 V (IL S'AGIT DE LA TENSION DE CHARGE, DOIT ÊTRE 24,0 V).**

- **30,0 A (IL S'AGIT DU COURANT DE CHARGE; VARIE SELON LE PARAMÈTRE DE LA COURBE, CONSULTEZ LE TABLEAU CI-DESSOUS).**
- **000c (IL S'AGIT DU PARAMÈTRE DU NUMÉRO DE LA COURBE, CONSULTEZ LE TABLEAU CI-DESSOUS POUR LA COURBE APPROPRIÉE).**
- **Acd (IL S'AGIT DU TYPE DE BATTERIE; CONSULTEZ LE TABLEAU CI-DESSOUS)**
- La tension réelle de la batterie est affichée.
- Le courant de charge de sortie est affiché.

Courbes du chargeur des batteries

Numéro de courbe	Type de batterie, capacité de 20 h	Courant de charge exigé
0	Crown mouillée >300 Ah	30 A
1	Courbe générique pour plomb-acide mouillé	30 A pour 300+ Ah 25 A pour 200 à 300 Ah
2	Crown mouillée 200 à 300 Ah	25 A
3	Batteries Crown AGM	30 A pour 300+ Ah 25 A pour 200 à 300 Ah
4	Courbe générique pour mouillé avec flotteur	30 A pour 300+ Ah 25 A pour 200 à 300 Ah
5	AGM (tapis de verre absorbé) Fullriver	30 A pour 300+ Ah 25 A pour 200 à 300 Ah
6	AGM (tapis de verre absorbé) Discover	30 A pour 300+ Ah 25 A pour 200 à 300 Ah



AVERTISSEMENT - ne pas utiliser le chargeur si les paramètres ne concordent pas au type et à la taille des batteries installées dans la machine. APPELER POUR OBTENIR DU SERVICE

Réglage du chargeur de batteries

Les paramètres du chargeur des batteries doivent être modifiés par un technicien qualifié. Consulter le dépliant 9098306 Configuration du chargeur (utilisation par le technicien seulement) pour obtenir des instructions.

Mode d'emploi

Consulter la section Contrôles pour obtenir une description de la machine et des éléments de contrôle.



AVERTISSEMENT - Pour empêcher une utilisation non autorisée de la machine, toujours mettre l'interrupteur à clé en position arrêt et retirer la clé lorsque la machine sera laissée sans surveillance.

NE PAS METTRE DE CHIFFON MOUILLÉ DANS LE COMPARTIMENT DE STOCKAGE DU CORDON FIGURE 1 N° 17

Installation du racloir

Consulter la figure 1 n° 27, n° 28, n° 39 et n° 40.

- Desserrer les boutons du racloir n° 28.
- Glisser le racloir sous la machine, derrière la plateforme de récurage.
- Soulever le racloir et le glisser vers l'arrière, en engageant les fentes sur le support du racloir n° 40.
- Serrer doucement les boutons du racloir n° 28.
- Pousser le tuyau du racloir dans le trou central du racloir.

Autre méthode

- S'asseoir sur le siège.
- Mettre l'interrupteur à clé en position Marche (figure 1 n° 1)
- Accepter les écrans d'avertissement, puis toucher le bouton Vacuum Only Mode (Aspiration seulement) (figure 9 n° 43).

- Lorsque le support du racloir est entièrement abaissé jusqu'au sol, **METTRE L'INTERRUPTEUR A CLE EN POSITION ARRÊT.**
- Débarquer et se rendre au côté droit de la machine.
- Tirer le support du racloir n° 40 vers le côté droit de la machine, soulever le support du racloir, ensuite glisser le racloir sous le support du racloir n° 40.
- Glisser le racloir pour engager les fentes dans le support du racloir n° 40 (consulter la figure 1).
- Serrer doucement les boutons du racloir n° 28.
- Pousser le tuyau du racloir dans le racloir.
- S'asseoir sur le siège, armer l'interrupteur à clé; le racloir se lèvera en position de départ.

Installation de tampon/brosse



AVERTISSEMENT - s'assurer que la plateforme de récurage est soulevée et que l'interrupteur à clé est en position OFF (ARRÊT). Consulter la figure 1.

- Soulever la jupe de la plateforme de récurage (n° 33).
- Glisser le tampon et l'entraînement du tampon ou la brosse sous la plateforme.
- En regardant par les fentes de la plateforme de récurage (n° 32), aligner les trois pattes d'attache avec les fentes de la plaque d'entraînement et soulever le tampon/la brosse.
- Tourner le tampon/la brosse jusqu'à ce qu'il/elle s'enclenche dans l'attache.

Vérification du frein à main



Danger - Le frein à main doit être vérifié sur une surface plane avant l'utilisation de la machine.

- S'asseoir sur le siège.
- Vérifier que l'arrêt d'urgence est désactivé.
- Mettre l'interrupteur à clé en position marche.
- Lire et accepter les écrans d'avertissement en appuyant sur OK.
- Déplacer lentement le levier de commande, le faisant sortir un peu de la position neutre.
- Écouter pour un déclic audible; il s'agit du son du désengagement des freins à main.
- Retourner le levier de commande à la position neutre; il y aura un autre déclic audible.
- **APPELER POUR OBTENIR DU SERVICE** si aucun déclic n'est entendu.

Conduite



DANGER : si la machine ne s'arrête pas sur une pente de 2 %, **APPELER POUR OBTENIR DU SERVICE. NE PAS UTILISER LA MACHINE.**

Danger de basculement si l'inclinaison dépasse 10 %. Sur les pentes supérieures à 2 %, toujours se déplacer vers l'avant ou reculer parallèle à la pente. Risque de basculement sur un sol instable - utiliser uniquement sur des surfaces lisses. Danger de glissement sur les planchers mouillés; conduire lentement lors de conditions glissantes.

POUR ARRÊTER RAPIDEMENT LA MACHINE, RELÂCHER LE LEVIER DE COMMANDE. Le levier de commande retournera automatiquement en position neutre et arrêtera la machine.

Attention - Toujours porter la ceinture de sécurité.

- S'asseoir sur le siège.
- Ajuster le siège jusqu'à ce qu'il soit à une position confortable (figure 1 n° 8)
- Vérifier que l'arrêt d'urgence est désactivé.
- Mettre l'interrupteur à clé en position marche.
- Lire et accepter les écrans d'avertissement en appuyant sur OK.
- Sélectionner le mode de vitesse lent (figure 9 n° 55) pour une utilisation normale.
- Pour le transport ou le nettoyage dans de grandes zones ouvertes, on peut sélectionner le mode de vitesse rapide (figure 9 n° 56).
- Déplacer **légèrement** le levier de commande dans le sens de déplacement désiré.
- Déplacer **légèrement** le levier de commande pour mettre la machine en mouvement.
- Lorsque le mouvement a commencé, si l'environnement est libre et sécuritaire pour des vitesses plus rapides, on

peut déplacer davantage le levier de commande.

- Éloigner davantage le levier de commande de la position neutre augmente la puissance aux roues d'entraînement, permettant de plus grandes vitesses ainsi que de monter des pentes.
- Lors des virages, il est normal de ressentir que les roulettes avant pivotent.
- Retourner le levier de commande à la position neutre afin d'arrêter.
- Lors du déplacement vers l'avant, on peut s'arrêter plus rapidement en tirant le levier de commande vers l'arrière, vers la position marche arrière complète.

Remplir le réservoir d'eau propre



AVERTISSEMENTS

Ne pas utiliser de liquide inflammable.

Seulement utiliser des détergents de nettoyage ne contenant pas de solvant, d'acide hydrochlorique ni d'acide fluorhydrique.

Respecter les instructions de sécurité fournies avec les détergents de nettoyage.

Respecter les instructions du fabricant du détergent en ce qui concerne l'équipement de protection individuelle.

Ne pas utiliser de détergent très moussant.

Consulter la figure 1 n° 10 et n° 11

- Retirer le capuchon du réservoir d'eau propre n° 10.
- Remplir d'eau au niveau désiré.
- Un indicateur de niveau d'eau (n° 11) est accroché à l'intérieur du réservoir.
- Si désiré, verser le détergent conformément aux instructions du fabricant du détergent.
- Essuyer l'eau ou le détergent renversé des surfaces de la machine et du plancher.
- Bien enfoncer le capuchon dans l'ouverture du réservoir.

Fonction de nettoyage de base

- **CONDUIRE** à la zone à nettoyer.
- S'assurer que le mode de vitesse lente est sélectionné.
- Toucher le mode de nettoyage désiré.
 - La plateforme de récurage baissera à la position de fonctionnement.
 - Le racloir s'abaissera jusqu'au plancher.
- Déplacer lentement le levier de commande dans le sens de déplacement désiré.
 - La plateforme de récurage démarrera, le moteur de l'aspirateur démarrera, la pompe d'eau démarrera.
 - Tout paramètre (débit d'eau, pression descendante de la plateforme de récurage, etc.) peut être modifié pendant le déplacement ou le récurage. Toucher Réinitialiser pour retourner aux paramètres par défaut.
- Conduire la machine de manière à nettoyer toutes les zones du plancher.
- Lorsque le nettoyage est terminé, continuer de conduire et toucher le bouton **Home (Accueil)**.
 - Toutes les fonctions de nettoyage seront automatiquement mises en arrêt, selon la séquence appropriée.
 - Il n'est pas nécessaire d'arrêter la machine pour toucher le bouton d'accueil et terminer les fonctions de nettoyage.
- Conduire jusqu'à la zone de vidange.
- Lorsque l'entretien par l'utilisateur est terminé, mettre l'interrupteur à clé en arrêt et charger les batteries.

Entretien par l'utilisateur

Vidange/nettoyage du réservoir de récupération

Vidanger et nettoyer après chaque utilisation.



ATTENTION - ne pas arroser directement l'armoire électrique ni les batteries avec de l'eau sous haute pression.

Consulter les figures 1 et 2.

- Retirer le tuyau d'évacuation (n° 14 figure 1) du plateau de rangement.
- Retirer le bouchon en tournant la poignée en sens antihoraire.
- Evacuer l'eau sale dans une zone appropriée.
- Relâcher le loquet n° 9 et soulever le boîtier supérieur (n° 38 figure 2) pour l'ouvrir.
- Retirer et nettoyer la grille à débris (n° 18 figure 2).
- Retirer et nettoyer le flotteur (n° 21 figure 2).
- Rincer le réservoir de récupération (n° 36 figure 2).
- Installer le bouchon du tuyau d'évacuation et remettre le

- tuyau d'évacuation dans le plateau de rangement.
- Accrocher la poignée du bouchon dans le trou fourni du plateau de rangement.

Vidanger le réservoir d'eau propre

Ne pas laisser de mélange de détergent dans le réservoir pendant plus de 24 heures. Cela pourrait entraîner un blocage de la crépine et des conduites.

Consulter les figures 2, 9 et 11.

- Retirer le capuchon du réservoir d'eau propre n° 10.
- Relâcher le loquet n° 9 et soulever le boîtier supérieur (n° 38 figure 2) pour l'ouvrir.
- Ouvrir la vanne de purge située à l'intérieur du réservoir de récupération (n° 20 figure 2).
- Baisser le boîtier supérieur.
- Déconnecter le tuyau du raclor.
- Pousser le tuyau du raclor sur le bouchon en caoutchouc, sur le côté droit de la plateforme de récurage (see Marking n° 11).
- Sur l'écran Accueil, toucher le bouton **Hour meter (Compteur des heures)** (n° 47 figure 9).
- Toucher le bouton Drain Solution (Drainage de solution) (n° 85 figure 11). Le moteur de l'aspirateur s'active.
- Laisser tourner le moteur de l'aspirateur jusqu'à ce que l'eau/la solution soit évacuée du réservoir d'eau propre.
- Toucher le bouton de Drain Solution (Solution de drainage). Le moteur de l'aspirateur s'éteint.
- Toucher le bouton d'accueil pour retourner à l'écran d'accueil.
- Soulever le boîtier supérieur pour l'ouvrir et fermer la vanne de purge (n° 20 figure 2).
- Vidanger le réservoir de récupération.

Entretien du filtre d'eau propre

Nettoyer le filtre sur une base hebdomadaire

Consulter la figure 1 n° 12 et n° 13

- Fermer la vanne d'eau propre n° 13.
- Dévisser le bidon filtrant d'eau propre n° 12.
- Retirer et nettoyer le tamis.
- Replacer le tamis dans le bidon.
- Revisser le bidon en place.
- Ouvrir la vanne d'eau propre n° 13.

Entretien du raclor

Nettoyer le raclor et inspecter les lames tous les jours.

Consulter la figure 1

- Retirer le raclor de son support.
 - Déposer le raclor à l'envers sur le plancher ou un banc.
 - Relâcher la pince de retenue des lames n° 29.
- Remarque où placer les extrémités de la pince.

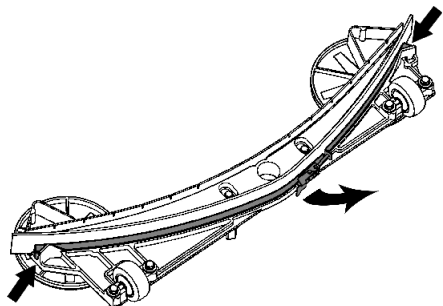

- Retirer les lames, les nettoyer et inspecter pour l'usure; remplacer au besoin.
- Remettre les lames dans le raclor, avec des longueurs égales de lames dépassant les deux extrémités du logement du raclor.
- Replacer la pince de retenue des lames n° 29.
- Tirer légèrement sur l'extrémité droite de la lame arrière et verrouiller la pince.

Ajustement de la pince de retenue des lames

Si les lames du raclor sont tirées à l'extérieur du boîtier pendant l'utilisation :

- Desserrer l'écrou de verrouillage sur la tige de la pince.
- Tourner la tige pour raccourcir son ajustement.
- Serrer l'écrou de verrouillage et reprendre le nettoyage.
- Recommencer les étapes ci-dessus jusqu'à ce que les lames restent en place.
- Consulter l'image ci-dessous.

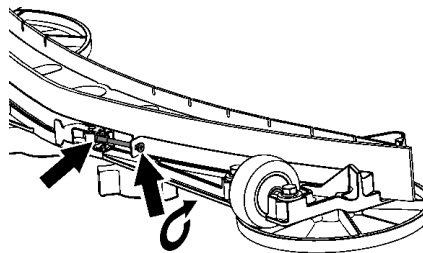

32 Pointes détachables du raclor

Le raclor du eForce Scrubber 32 est équipé de pointes détachables afin de prévenir les dommages en cas d'impacts excessifs.

Si une pointe se détache du raclor, elle peut être encliquetée sans utiliser un outil. La procédure est identique pour les deux extrémités.

1. Mettre la pince de serrage et les lames de raclor de côté.
2. Pousser la pointe dans la fente à l'extrémité de la section centrale du raclor.

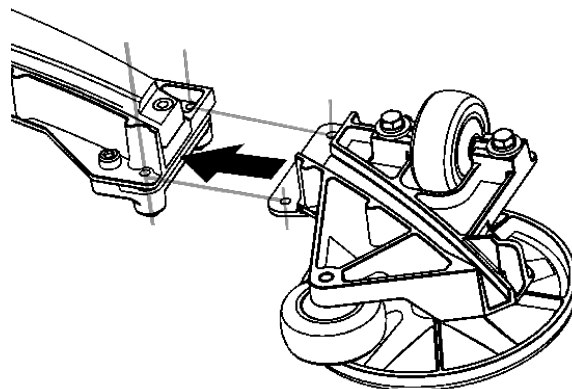

3. Regarder par les deux trous pour confirmer que l'alignement est approprié.
4. Glisser la pointe du centre en place.

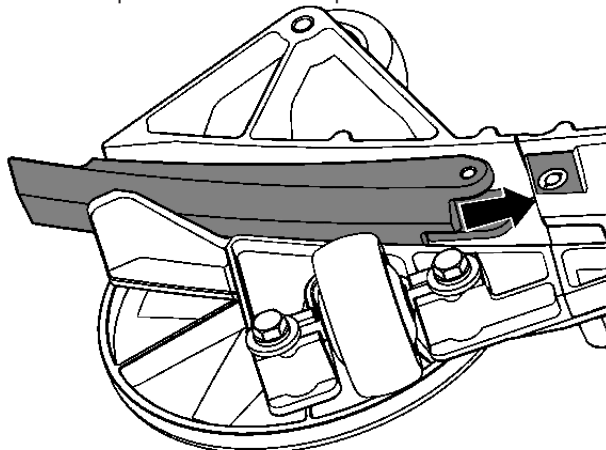

5. Installer les lames du raclor.
6. Placer la pince de serrage et verrouiller le barillet.
7. Réinstaller le raclor sur la machine; poursuivre le nettoyage.

Réglage du raclor

Aucun réglage n'est nécessaire.

Le réglage ou la réparation est nécessaire si l'articulation a été endommagée.

La surface supérieure du logement du raclor doit être de niveau avec le plancher. S'il n'est pas de niveau en raison d'impacts ou de dommage, FAIRE UNE DEMANDE DE SERVICE pour régler la longueur des deux articulations supérieures.

Tampons/brosses

Inspecter les tampons/brosses quotidiennement pour l'usure. Remplacer au besoin.

Drain du compartiment de batterie

Consulter la figure 1 n° 36



ATTENTION - capter et éliminer l'acide conformément aux réglementations locales.

- Vidanger le compartiment de batterie une fois par semaine.

Entretien des batteries

Charger les batteries après chaque utilisation.
ATTENTION : DIFFÉRENTS TYPES DE BATTERIES ONT DIFFÉRENTES EXIGENCES DE CHARGE. LE DÉFAUT DE BIEN IDENTIFIER LE TYPE DE BATTERIE ET DE RÉGLER LE CHARGEUR CONFORMÈMENT ENTRAÎNERA ENDOMMAGER LA BATTERIE ET ANNULERA LA GARANTIE.

Le chargeur de batterie est entièrement automatique. Brancher simplement le chargeur dans une prise murale appropriée et le chargeur chargera les batteries. Le voyant DEL vert indiquant une pleine charge sera continuellement allumé lorsque le cycle de charge est terminé. Un son de pétilllement ou de bouillonnement des batteries lors des dernières heures de charge est normal. Les batteries peuvent être tièdes au toucher, mais non trop chaudes.

Le chargeur conservera la tension appropriée de la batterie tant qu'il est branché (en mode entretien).

Égaliser les batteries (inondées seulement)

Les batteries devraient être égalisées tous les 30 jours pour une durée maximale de fonctionnement et de vie.

Pour égaliser les batteries :

- Brancher le chargeur et charger les batteries au complet (jusqu'à ce que le voyant DEL vert soit allumé en continu).
- Débrancher le chargeur de la prise murale, ensuite le rebrancher.
- Le chargeur fonctionnera pendant environ 2 heures, gardant les batteries à une tension constante et égalisant chaque cellule.

À faire et ne pas faire avec les batteries :

- Il n'est pas nécessaire que les batteries soient entièrement déchargées avant le chargement. Elles n'ont pas de « mémoire ».
- Brancher le chargeur lorsque la machine n'est pas utilisée.
- NE JAMAIS laisser le niveau d'électrolytes tomber sous le dessus des plaques (cellules de batteries inondées). Cela endommagera les batteries presque immédiatement et annulera sa garantie. Il est évident si cela se produit.
- NE JAMAIS remplir les batteries d'eau de puits ou du robinet (cellules de batteries inondées).
- NE JAMAIS trop remplir les batteries (cellules de batteries inondées).
- NE JAMAIS laisser les batteries rester sans charge pour la nuit (ou entre les quarts de travail).
- TOUJOURS vérifier le niveau d'électrolytes tous les 3 ou 4 cycles de charge/décharge AVANT DE CHARGER.
- TOUJOURS remplir les batteries d'eau distillée (au besoin) APRES LE CHARGEMENT.
- TOUJOURS recharger complètement les batteries après l'utilisation (jusqu'à ce que le voyant DEL vert s'allume).
- TOUJOURS égaliser les batteries (inondées seulement) tous les 30 jours.

Charge partielle

Une charge partielle est le chargement des batteries lorsqu'une occasion se présente, comme une pause, et se produit en plus d'un cycle de charge complet. On recommande la charge partielle, puisque ce temps supplémentaire de charge aide à augmenter la tension de fonctionnement des batteries et assurer une durée maximale de fonctionnement. Lors de charge partielle, égaliser une fois par semaine.

Entretien mensuel (ou toutes les 100 h)

- Nettoyer les bornes des batteries.
- Nettoyer le joint d'étanchéité entre le boîtier supérieur et le réservoir de récupération.
- Graisser les essieux et les émerillons des roues avant.

Instructions de lavage



ATTENTION - NE PAS PULVÉRISER D'EAU DANS LE COMPARTIMENT DE STOCKAGE DU CORDON - LA MACHINE SERAIT ENDOMMAGÉE.

- Essuyer la surface extérieure de la machine avec un chiffon humide

Tout autre entretien devrait être effectué par un représentant de service NSS autorisé.

Rangement

PROTÉGER CONTRE LE GEL

Lors de la sélection d'un endroit de rangement, noter le poids de la machine dans le tableau des spécifications.

Ranger la machine à l'intérieur - 5° à 40 °C (40° à 104 °F).

Accessoire en option

Système de distribution du détergent

Lorsqu'il est activé, le système de distribution du détergent ajoute automatiquement un détergent de nettoyage au débit d'eau propre, selon le rapport sélectionné.



ATTENTION - toujours purger le système lors du changement des détergents de nettoyage. Consulter les instructions de purge.

ATTENTION - Toujours ranger les détergents de nettoyage selon les instructions sur l'étiquette du détergent de nettoyage. **ATTENTION** - Ne jamais utiliser le même conteneur pour des détergents de nettoyage différents. Respecter toutes les réglementations en matière d'étiquetage.

Un conteneur de style F de 3,8 l (1 gallon) avec des filetages de fermeture 38-400 est inclus avec cet accessoire. Le capuchon spécial de bouteille inclus peut servir sur d'autres conteneurs avec des filetages de fermeture concordants. Consulter la figure 15.

Remplir le conteneur de détergent

Consulter la figure 15

- Dévisser le capuchon et retirer le tube d'aspiration.
- Verser ≤3,8 l (1 gallon) de détergent de nettoyage dans le conteneur.
- Nettoyer tout détergent renversé.
- Insérer le tube d'aspiration et dévisser le capuchon du conteneur. Laisser le capuchon légèrement desserré pour permettre l'entrée d'air au conteneur tandis que le liquide est pompé.
- Autrement, si le détergent de nettoyage est dans un conteneur avec une fermeture du capuchon 38-400, et qu'il s'ajuste au support du conteneur, il peut être utilisé à la place du conteneur fourni.

Activation du système de distribution du détergent.

- A partir de l'écran d'accueil, toucher le bouton **Détergent Dispensing Setup (Réglage de la distribution du détergent)** (n° 52, figure 9).
- Toucher le bouton de proportion approprié selon la proportion de dilution ou de mélange indiquée sur l'étiquette du détergent de nettoyage. Toucher le bouton de proportion fera passer le bouton à vert et activera le système de distribution de détergent.

Consulter la figure 14.

90 Boutons Ratio Selection (de sélection de la proportion).

91 Bouton Prime/Purge (Amorcer/purger).

Instruction d'amorçage

L'amorçage distribuera l'eau et le détergent de nettoyage sur le plancher. Toujours amorcer le système sur une zone où la surface du plancher ne sera pas endommagée par un détergent de nettoyage non dilué.

Toujours amorcer le système de distribution de détergent avant la première utilisation, ou après avoir enlevé le capuchon du conteneur.

- A partir de l'écran d'accueil, toucher le bouton **Détergent Dispensing Setup (Réglage de la distribution du détergent)** (n° 52, figure 9).
- Toucher le bouton Prime/Purge (Amorcer/purger) (n° 91 figure 14). La pompe d'eau et la pompe de détergent fonctionneront pendant 10 secondes.
- Surveillez les tubes du conteneur. Toucher le bouton Prime/Purge (Amorcer/purger) aussi souvent que nécessaire pour voir toutes les bulles d'air se vider des tubes.
- Toucher le bouton Home (d'accueil) pour retourner à l'écran d'accueil.

Instructions de purge

- Retirer le conteneur de détergent qui n'est plus utilisé.
- Fixer le tuyau/capuchon d'aspiration à un conteneur d'eau propre.
- Toucher le bouton Prime/Purge (Amorcer/purger) (n° 91 figure 14). Appuyer sur le bouton Amorcer/purger jusqu'à ce que tout le détergent soit éliminé du système.

- Toucher le bouton Home (d'accueil) pour retourner à l'écran d'accueil.
- **Désactiver le système de distribution de détergent.**
- A partir de l'écran d'accueil, toucher le bouton **Détergent Dispensing Setup (Réglage de la distribution du détergent)** (n° 52, figure 9).
- Toucher le bouton de proportion sélectionné (vert). Le bouton devient vert et le système est maintenant en OFF (ARRÊT).
- Toucher le bouton Home (d'accueil) pour retourner à l'écran d'accueil.

Dépannage

Problème	Cause	Solution
La machine ne s'active pas	-Le bloc de batteries n'est pas connecté. -Le chargeur de batteries est en marche. -Les batteries ont perdu leur charge. -Le disjoncteur est déclenché.	-Connecter le bloc de batteries. -Débrancher le chargeur. -Charger les batteries. -Réinitialiser le disjoncteur.
La machine ne ramasse pas l'eau	-Le réservoir de récupération est plein. -Le flotteur à boule est coincé. -Le tuyau du racloir ou le tube vertical est bouché. -Le tuyau du racloir n'est pas connecté. -Les lames du racloir sont usées. -Les lames du racloir sont lâches. -Le tuyau du racloir est percé. -Le fusible du moteur de l'aspirateur est brûlé. -Les articulations du racloir sont endommagées.	-Vidanger le réservoir de récupération. -Nettoyer le tamis et la boule du flotteur. -Nettoyer le tuyau du racloir et le tube vertical. -Connecter le tuyau du racloir. -Tourner ou remplacer les lames. -Ajuster le loquet sur la pince de serrage. -Replacer le tuyau du racloir. -Appeler pour obtenir du service. -Appeler pour obtenir du service.
Aucun débit d'eau	-Le filtre d'eau propre est bloqué. -La vanne d'eau est fermée. -Le fusible de la pompe d'eau est brûlé.	-Nettoyer le filtre/tamis. -Ouvrir la vanne -Appeler pour obtenir du service.
L'eau coule sur le plancher lorsque la machine est désactivée	-La vanne de distribution est sale ou endommagée.	-Appeler pour obtenir du service.
Le temps de fonctionnement est plus court que lorsque la machine était neuve	-Les batteries sont endommagées en raison d'électrolytes faibles. -Les bornes des batteries sont sales. -Les batteries ne sont pas entièrement chargées. -Les batteries sont usées.	-Remplir chaque cellule d'eau distillée, charger et vérifier s'il y a amélioration. -Nettoyer les bornes. -Laisser le chargeur terminer la charge avant de le débrancher. -Remplacer les batteries.

Problème	Cause	Solution
Nettoyage inégal	-Les tampons/brosses sont usés. -La plateforme de récurage ou les articulations sont endommagées.	-Remplacer les tampons/brosses. -Appeler pour obtenir du service.
Le détergent n'est pas distribué (si équipé)	-Les conduites sont bouchées. -Le conteneur de détergent est sous vide. -Le tube de pression de la pompe de détergent est usé. -Le fusible de la pompe est brûlé.	-Purger les conduites avec de l'eau. -Desserrer légèrement le capuchon. -Appeler pour obtenir du service. -Appeler pour obtenir du service.

Codes de service

CODE	SIGNIFICATION	SOLUTION
12	Les données de paramètre sont altérées.	Éteindre l'interrupteur à clé, ensuite rallumer. Si le code réapparaît, appeler pour obtenir du service.
2D	Batterie faible	Vérifier la tension, les bornes et les connexions de la batterie. Réparer au besoin; charger les batteries. Appeler pour obtenir du service.
21	Protection de faible tension de batterie atteinte	Charger les batteries.
22	Protection de haute tension de batterie.	Éteindre la machine et laisser reposer pour une heure. Appeler pour obtenir du service.
23	Température élevée du contrôleur.	Éteindre la machine et laisser refroidir. Appeler pour obtenir du service.
26	Échec de précharge lors de l'activation.	Vérifier la tension, les bornes et les connexions de la batterie. Réparer au besoin; charger les batteries. Appeler pour obtenir du service.
29	Mauvaise conduction du courant nul.	Vérifier le câblage. Éteindre et rallumer l'interrupteur à clé. Appeler pour obtenir du service
2A	Mauvais courant nul de la brosse.	Vérifier le câblage. Éteindre et rallumer l'interrupteur à clé. Appeler pour obtenir du service si le problème persiste.
32	Solénoïde soudé. Causé par un court-circuit du câblage dans les câbles ou les bobines du contacteur. Échec de vérification du système de contrôle interne.	Vérifier le câblage et les solénoïdes. Éteindre et rallumer l'interrupteur à clé. Appeler pour obtenir du service si le problème persiste.

CODE	SIGNIFICATION	SOLUTION
33	Le solénoïde ne s'est pas fermé. Causé par un court-circuit du câblage dans les câbles ou les bobines du contacteur. Échec de vérification du système de contrôle interne.	Vérifier le câblage et les solénoïdes. Éteindre et rallumer l'interrupteur à clé. Appeler pour obtenir du service si le problème persiste.
37	Défaut du couple. Échec de vérification du système de contrôle interne.	Vérifier le levier de commande et le câblage. Éteindre la machine, ensuite rallumer. Appeler pour obtenir du service si le problème persiste.
36	Surintensité de frein droite	Appeler pour obtenir du service.
39	Surintensité de frein gauche	Appeler pour obtenir du service.
40	Circuit de freinage gauche ouvert	Activer les freins, ensuite éteindre la machine et la rallumer. Appeler pour obtenir du service si le problème persiste.
3A	Circuit de freinage droit ouvert	Activer les freins, ensuite éteindre la machine et la rallumer. Appeler pour obtenir du service si le problème persiste.
F42	La brosse du moteur ou un moteur d'entraînement dépasse la limite réglée dans le contrôleur.	Sélectionner un réglage de pression plus faible de la plaquette. Vérifier les freins. Éteindre la machine, ensuite rallumer. Appeler pour obtenir du service si le problème persiste.
44, 4C, 45, 59, 60	Causé par un court-circuit du câblage dans le câblage d'entraînement ou un court-circuit du moteur d'entraînement. Les brosses en carbone nécessitent un entretien.	Vérifier s'il y a un court-circuit dans le câble et le moteur d'entraînement. Corriger le problème, si trouvé. Vérifier les brosses en carbone. Appeler pour obtenir du service si le problème persiste.
4D, 46, 61	Causé par un court-circuit du câblage dans le câblage de la brosse ou un court-circuit du moteur de la brosse. Les brosses en carbone nécessitent un entretien.	Vérifier s'il y a un court-circuit dans le câble et le moteur de la brosse. Vérifier les brosses en carbone. Corriger le problème, si trouvé. Appeler pour obtenir du service si le problème persiste.
58	La décélération du moteur de la brosse ou de l'entraînement dépasse les paramètres réglés. Exemple : Essayé de ralentir ou arrêter sur une pente trop escarpée.	Éteindre la machine, ensuite rallumer. Appeler pour obtenir du service si le problème persiste.

CODE	SIGNIFICATION	SOLUTION
62	Mal câblé. Échec du système de contrôle interne.	Vérifier le câblage. Éteindre la machine, ensuite rallumer. Appeler pour obtenir du service si le problème persiste.
63	Causé par un court-circuit du câblage dans les câbles ou les bobines du contacteur.	Vérifier s'il y a un court-circuit dans le câblage ou le contacteur. Corriger le problème, si trouvé. Appeler pour obtenir du service si le problème persiste.

Codes d'erreur du chargeur de batterie

Toujours confirmer que les paramètres du chargeur de batterie correspondent aux piles installées si un code d'erreur s'affiche.

Si des codes d'erreur sont affichés:







- Débranchez le chargeur.
- Vérifiez que les connexions de la batterie sont propres et serrées.
- Vérifiez le niveau d'électrolyte dans chaque cellule (piles inondées uniquement).
- Essayez de recharger. La première charge sur les piles neuves peut entraîner un code.

Code	Meaning
E01	La batterie maximale V est atteinte. Vérifiez que le chargeur est configuré pour correspondre aux batteries installées
E02	Température interne maximale du chargeur atteinte. Chargez avec le corps supérieur ouvert et le couvercle du compartiment de stockage ouvert.
E031	Temporisation de sécurité de phase 1 18h atteinte. Les batteries doivent être remplacées.
EDI	La tension de la batterie de la phase 1 n'a pas augmenté. Si les piles sont nouvelles, essayez de les recharger. Sinon, remplacez les piles.
E032	Temporisation de sécurité de phase 2 10hr atteinte. Si les piles sont nouvelles, essayez de recharger. Si les piles sont > 1 an, elles ont besoin d'être remplacées
EDU	Les piles de phase 2 nécessitent un courant excessif pour maintenir la tension. Si les piles sont nouvelles, essayez de les recharger. Sinon, remplacez les piles.
SCT	Minuterie de sécurité maximale. Remplacez les piles.
Srt	Chargeur interne court - remplacez le chargeur.

Spécifications de performance

		eForce 26	eForce 32
Voie de nettoyage	mm (po)	660 (26)	813 (32)
Diamètre du tampon/de la brosse	mm (po)	330 (13)	406 (16)
Largeur du racloir	mm (po)	876 (34,5)	1 084 (42,7)
Capacité en eau propre	l (gal)	94,6 (25)	
Capacité du réservoir de récupération	l (gal)	102 (27)	
Force descendante de la plateforme de récurage	kg (lb)	32 (70) 50 (110) 68 (150)	36 (80) 54 (120) 73 (160)
Vitesse du tampon/de la brosse		150	
Débit de la solution Taux	l/min (gal/min)	Conservation (26) : 0 - 1,1 (0,30) Conservation (32) : 0 - 1,5 (0,4) Normal : 0 - 2,8 (0,75) Maximum : 0 - 3,8 (1,0)	
Mode de conservation d'eau	m ² /l (pi ² /gal)	60 (2 444)	
Aspiration de récupération	kPa (po H ₂ O)	15,2 (61)	
Débit d'air de récupération	l/s (pi ³ /min)	40,8 (88)	
Largeur min. pour demi-tour dans une allée	mm (po)	1 575 (62)	1 626 (64)
Max. Vitesse	km/h (mi/h)	Lente 6 (3,6) Rapide 9 (5,4)	
Pente maximale pour le fonctionnement	%	10	
Temps de fonctionnement	h	235 Ah : 3,2 350 Ah : 4,3	
Puissance du moteur de la brosse	W (hp)	380 (0,51)	
Puissance du moteur d'aspiration	W (hp)	470 (0,63)	

Spécifications techniques

		eForce 26	eForce 32
Largeur (sauf le racloir)	mm (po)	699 (27,5)	851 (33,5)
Hauteur	mm (po)	1 321 (52)	1 321 (52)
Longueur	mm (po)	1 422 (56)	1 422 (56)
 PBV	kg (lb)	587 (1294)	594 (1309)
 VIDE	kg (lb)	231 (510)	238 (525)
 TRANSPORT	kg (lb)	422 (931)	429 (946)
	°C (°F)	5-40 (40-104)	
Protection Capacité		IPx3	
	V	24	
	Hz	---	
Puissance nominale	W	1 910	
Puissance du moteur de la brosse	W (hp)	380 (0,51)	
Puissance du moteur d'aspiration	W (hp)	470 (0,63)	
Pression des roues sur le plancher	N/mm ² (lb/po ²)	Arrière 0,5 (67) Avant 1,6 (231)	
EN/UL 60335-2-72			
Niveau de pression acoustique L _{PA}	dB(A)	≤70	
Niveau de puissance acoustique L _{WA} +K _{WA}	dB(A)	85	
Vibration – bras et mains	m/s ²	≤2,5	
Vibration – corps entier	m/s ²	≤0,5	
Distance d'arrêt	m (pi)	<1,71 (5,61)	

Batteries

Batteries	Qté	Volts	Ah (20 h)
Batterie standard	4	6	235
Max. Batterie	4	6	350
Dimensions du compartiment de batterie longueur x largeur x hauteur mm (po)	673 x 375 x 375 (26,5 x 14,8 x 14,8)		

Chargeur de batterie

Fonctionnalité	Capacité
Tensions d'entrée	115/240 V 50 à 60 Hz 12 A max
Tensions de sortie	24 ou 36 V c. c., 25 A ou 30 A
Qtée de courbes de charge	7
Sélection de courbe	par une application d'appareil intelligent sur Wi-Fi
Réglementaire	Rapport cULus, CE, CEC, CB

Transport

- Noter la taille et la hauteur de la machine indiquées dans les spécifications techniques.
- Le cadre comporte des fentes/trous pour y fixer les câbles de maintien. Consulter les figures ci-dessous.

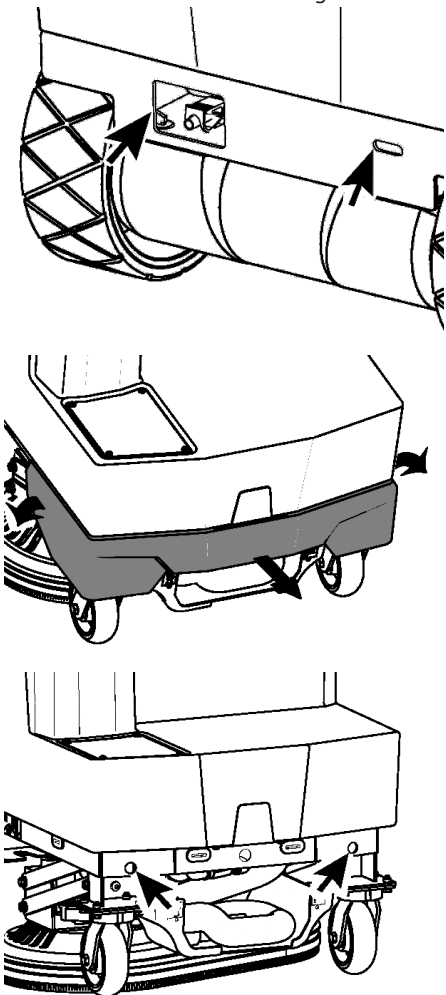

Mise à la ferraille

Communiquer avec un fournisseur qualifié de service de mise à la ferraille pour éliminer la machine.

S'assurer que les matériaux suivants sont éliminés conformément aux lois en vigueur :

- Batteries
- Composants contenant du plastique
- Composants électriques et électroniques

Manuel de réparation technique

Le document 9098304 Manuel de réparation technique du eForce Scrubber est disponible à des fins de téléchargement pour les distributeurs et les centres de service autorisé grâce au portail NSS Profixx.

http://www.nss.com/distributors_service_centers.php



EC DECLARATION OF CONFORMITY



(FR) DECLARATION DE CONFORMITÉ (ES) DECLARACIÓN DE CONFORMIDAD (DE) KONFORMITÄTSERKLÄRUNG (NL) VERKLARING VAN OVEREENSTEMMING (P) DECLARAÇÃO DE CONFORMIDADE (SV) DEKLARATION OM ÖVERENSSTÄMMELSE (DK) OVERENSSTÆMMESESERKLÆRING (N) KONFORMITETSERKLÆRING (FIN) VAATIMUSTENMUKAISUUSVAKUUTUS (GR) ΑΦΑΓΗ ΕΝΑΡΜΟΝΙΣΗΣ

NSS ENTERPRISES, INC 3115 FRENCHMENS ROAD TOLEDO OHIO U.S.A. 43607 - 2958 PHONE 419/531-2121

Authorized Technical Documentation Representative; Mark Bevington, NSS ENTERPRISES, INC. Unit 7 Pinfold Business Park, 55 Nottingham Road, Stapleford, Nottingham, NG9 8AD

MACHINE/MACCHINA/MAQUINA/BEZEICHNUNG DER MASCHINE/MAQUINA/MASKIN/KONE/ MASKINE/MHXANH:
SCRUBBER-DRYER

TYPE/TIPO/MASCHINENTYP/TYYPPU/ ΤΥΠΟΣ: **eFORCE SCRUBBER 26, 32**

(EN) NSS ENTERPRISES, INC. declares that the machine specified above fulfills all relevant provisions of the following Directives and Standards:

(IT) NSS Enterprises, Inc. Dichiaro che il macchinario di cui sopra soddisfa tutte le pertinenti disposizioni delle seguenti direttive e standard:

(FR) NSS ENTERPRISES, INC déclare que la machine indiquée ci-dessus satisfait à toutes les dispositions pertinentes des directives et des normes suivantes :

(ES) NSS ENTERPRISES, Inc. Declara que el equipo especificado anteriormente cumple con todas las disposiciones pertinentes de las directivas y normas siguientes:

(DE) NSS ENTERPRISES, INC erklärt, dass die Maschine oben angegebenen alle einschlägigen Bestimmungen der folgenden Richtlinien und Normen erfüllt:

(NL) NSS Enterprises, Inc verklaart dat de machine hierboven aangegeven alle relevante bepalingen van de volgende richtlijnen en normen voldoet:

(PT) NSS ENTERPRISES, INC declara que a máquina especificada acima cumpre todas as disposições pertinentes das directivas e padrões a seguir:

(SV) NSS Enterprises, Inc. Intygar att maskinen anges ovan uppfyller alla relevanta bestämmelser i följande direktiv och standarder:

(FI) NSS Enterprises, Inc. Vakuuttaa, että laite edellä täynnä kaikki asiaankuuluvat määräykset seuraavien direktiivien ja standardien:

(DK) NSS Enterprises, Inc. Erklærer, at maskinen er angivet ovenfor opfylder alle relevante bestemmelser i følgende direktiver og standarder:

(NO) NSS Enterprises, Inc. erklærer at maskinen er angitt ovenfor oppfyller alle relevante bestemmelser i følgende direktiver og standarder:

(GR) NSS Enterprises, Inc δηλώνει ότι η μηχανή που παραγράφεται ανωτέρω πληροί όλες τις σχετικές διατάξεις των ακόλουθων οδηγιών και προτύπων:

EU Directives/directive UE/directives de l'UE/Directivas de la UE/EU-Richtlinien/EU-richtlijnen/directivas da UE/EU-direktiv/EU-direktiivit/EU-direktive/EU-direktiver/οδηγίες της Ε.Ε.:

2006/42/EC Machinery Directive 2004/108/EC EMC Directive 2002/44/EC Vibration Directive

Harmonized Standards/ Standard armonizzati/ normes harmonisées/ Normas armonizadas/ Harmonisierte Normen/ geharmoniseerde normen/ normas harmonizadas/ harmoniserte standarder/ yhdenmukaistetut standardien/ harmoniserede standarder/ harmoniserte standarder/ εναρμονισμένα Πρότυπα:

EN12100-1, EN12100-2, ISO11201, EN55012, IEC61000-6-2, EN60335-2-72, ISO2631-1, ISO5349-1/-2, EN62233

This declaration shall cease to be valid if modifications are made to the machine without our approval. / Questa dichiarazione non è più valida in caso di modifiche apportate alla macchina senza il nostro consenso. / Cette déclaration cessera d'être valable si des modifications sont apportées à la machine sans notre accord. / Esta declaración dejará de ser válida si se realizan modificaciones en la máquina sin nuestra aprobación. / Diese Erklärung gilt nicht mehr gültig sein, wenn Änderungen an der Maschine ohne unsere Zustimmung vorgenommen werden. / Deze verklaring verliest haar geldigheid wanneer wijzigingen worden aangebracht aan de machine zonder onze goedkeuring. / Esta declaração deixará de ser válida se as modificações são feitas para o aparelho sem a nossa aprovação. / Denna förklaring skall upphöra att gälla om ändringar görs på maskinen utan vårt godkännande. / Tämä ilmoitus lakkaa olemasta voimassa, jos tehdään muutoksia koneeseen ilman meidän hyväksyntää. / Denne erklæring ophører med at være gyldige, hvis der foretages ændringer på maskinen uden vores godkendelse. / Denne erklæringen skal opphøre å være gyldig dersom modifikasjoner på maskinen uten vårt samtykke. / Η δήλωση αυτή παύει να ισχύει, αν έχουν γίνει τροποποιήσεις στο μηχάνημα χωρίς την έγκρισή μας.

It is ensured through internal measures that series-production units conform at all times to the requirements of current EU Directives and relevant standards. / Si è assicurata da misure interne che serie unità di produzione sono conformi in ogni momento alle esigenze delle attuali direttive CE e alle normative applicate. / Elle est assurée par des mesures internes que les séries unités de production sont conformes en tout temps aux exigences des directives européennes et les normes actuelles pertinentes. / Se garantiza a través de medidas internas que las unidades de producción en serie ajustarse en todo momento a las necesidades de las actuales directivas de la UE y las normas pertinentes. / Es ist durch interne Maßnahmen, die Serien-Geräte entsprechen jederzeit den Anforderungen der aktuellen EU-Richtlinien und den angewandten Normen entsprechen. / Het wordt gewaarborgd door interne maatregelen die serie-productie-eenheden te allen tijde te voldoen aan de eisen van de huidige EU-richtlijnen en relevante normen. / É assegurado através de medidas internas que as unidades de produção em série conformam em todos os momentos com os requisitos das Directivas actuais da UE e padrões relevantes. / Det säkerställs genom interna åtgärder som serietillverkade enheterna överensstämmer alltid med kraven i gällande EU-direktiv och relevanta standarder. / Se on varmistettu sisäisillä toimenpiteillä ettei sarjatuotantoyksiköt täyttävät aina vaatimuksiin nykyisten EU-direktiivien ja asiaankuuluvien standardit. / Det sikres gjennom interne foranstaltninger, som serie-produksjonseenheder oppfyller til enhver tid til kravene i de nåværende EU-direktiver og relevante standarder. / Det er sikret gjennom interne tiltak som serierproduserte enhetene samsvarer til enhver tid til kravene i gjeldende EU-direktiver og relevante standarder. / Διασφαλίζεται μέσω εσωτερικών μέτρων που μιζική παραγωγή μονάδες συμμορφώνονται ανά πάσα στιγμή με τις απαιτήσεις των ισχυουσών οδηγιών της ΕΕ και των σχετικών προτύπων.

Toledo, Ohio USA 07-2017

President, NSS ENTERPRISES, Inc.

Mark J. Bevington

ESPAÑOL

INSTRUCCIONES DE SEGURIDAD IMPORTANTES



ADVERTENCIA Lea estas instrucciones originales antes de usar el aparato o la máquina por primera vez.

Instrucciones de seguridad

10%

Se aprobó el uso de este aparato en superficies con pendientes de hasta 10 %.

Equipo de seguridad

Este aparato cuenta con dispositivos para proteger al usuario y no se deben dejar de lado ni ignorar.

Botón Emergency Stop (Paro de emergencia)

Para detener todas las funciones inmediatamente, presione el botón de Paro de emergencia.

- La máquina se detendrá de manera repentina
- Todas las funciones se detendrán
- Gire el botón de Paro de emergencia para regresarla al funcionamiento normal

Dispositivo de presencia de operador

- Deshabilita las funciones de conducción si el usuario no está sentado en el asiento de la máquina.

Símbolos que se utilizan en estas instrucciones



PELIGRO: Peligro inmediato que puede ocasionar alguna lesión grave o incluso la muerte



ADVERTENCIA: Posible peligro que podría resultar en alguna lesión grave o incluso la muerte



PRECAUCIÓN: Posible peligro que podría resultar en alguna lesión leve o daño a la propiedad



Peligro de descarga eléctrica



Lea el manual del operador.



No se permite fumar, tener llamas abiertas o producir chispas cerca de las baterías.



Baterías: ácido y gas de hidrógeno



Veneno Ocasiona quemaduras graves. Evite el contacto.



Recicle el empaque.



Deseche el equipo mediante sistemas de recolección apropiados.

Uso previsto

El eForce Scrubber está previsto para uso comercial, para la limpieza húmeda de pisos nivelados en un entorno cerrado, por ejemplo, hoteles, escuelas, hospitales, fábricas, negocios, oficinas y empresas de alquiler. Los ajuste de limpieza se pueden acomodar para que se adapten a la tarea de limpieza. El usuario puede ajustar la presión y la cantidad de agua aplicada sobre los discos y los cepillos, la velocidad del disco, el nivel de aspirado, la velocidad de desplazamiento y la proporción de detergente (si lo tiene).

Instrucciones de seguridad importantes

TODOS LOS SERVICIOS DE REPARACIÓN DEBE REALIZARLOS UN DISTRIBUIDOR AUTORIZADO DE NSS O UNA ESTACIÓN DE MANTENIMIENTO QUE USE SOLO PIEZAS DEL EQUIPO ORIGINALES DE NSS.



Use este aparato solo como se indica en estas instrucciones de funcionamiento.

- Esta máquina no está prevista para que la usen personas (incluso niños) con capacidades mentales, sensoriales o físicas reducidas, o con falta de experiencia o de conocimientos.
- Se debe supervisar a los niños para asegurar de que no jueguen con el aparato.
- ADVERTENCIA Los operadores deberán recibir instrucción adecuada acerca del uso de esta máquina.
- Esta máquina solo se deberá usar para la limpieza de superficies duras que no sean sensibles a la humedad o a las operaciones de pulido.
- PRECAUCIÓN: Esta máquina es solo para uso en interiores.
- PRECAUCIÓN: Esta máquina se deberá guardar en un lugar cerrado, seco y fresco.
- PRECAUCIÓN: Apague el interruptor de llave antes de cambiar los discos o cepillos.
- Rango de temperatura de funcionamiento: 40 a 104 °F (5 a 40 °C)
- Esta máquina no es adecuada para la limpieza de superficies congeladas (almacenamiento frío).
- No use esta máquina en agua de una profundidad que supere 3/8 in. (1 cm).
- Use solo repuestos y accesorios originales del fabricante.
- Esta máquina no está prevista para usarse en calles o caminos de tránsito público.
- No use esta máquina sobre superficies que sean sensibles a la presión. Vea la carga de presión de superficie en los datos técnicos.
- No use esta máquina en entornos potencialmente explosivos.
- No aspire líquidos o gases inflamables, solventes o ácidos sin diluir. Esto incluye gasolina, agentes diluyentes o aceite caliente que pueda formar una mezcla explosiva cuando se mezcla con el aire. No use acetona, solventes o ácidos sin diluir.
- El aceite de naranja (D-limonene) no es compatible con los plásticos que se usan en esta máquina. El uso de D-limonene puede dañar la máquina.
- NUNCA intente operar esta máquina si no funciona de manera adecuada o si está dañada de alguna forma.
- NUNCA desconecte o modifique ningún interruptor o dispositivo de seguridad (disyuntores).

- NUNCA deje caer o inserte objetos en cualquier apertura de la máquina.
- NUNCA opere esta máquina con alguna apertura de aire bloqueada. Conserve todas las aperturas de aire libres de polvo, pelusa, pelo, etc.
- NUNCA levante nada que se esté quemando o que esté humeando, como cigarrillos, fósforos o ceniza caliente.
- SIEMPRE mantenga la cara, los dedos, el cabello o cualquier otra parte del cuerpo o ropa suelta lejos de cualquier apertura o pieza móvil de la máquina (cepillo giratorio, accionador de discos o motor de vacío).
- SIEMPRE apague la máquina al colocar los discos o los cepillos.
- SIEMPRE retire las llaves cuando se deje sola la máquina.
- SIEMPRE asegúrese de que la rampa esté asegurada al vehículo antes de intentar la carga o la descarga.
- SIEMPRE tenga extremo cuidado al operar la máquina sobre una rampa o al cargar la máquina en un camión o remolque o al descargarla de este. Tenga extremo cuidado si la rampa está húmeda, aceitosa o cubierta con químicos para limpieza.
- NUNCA detenga o gire la máquina sobre una rampa o inclinación.
- NUNCA intente subir una pendiente u operar esta máquina sobre una rampa o inclinación que supere su rango.
- NUNCA estacione o almacene la máquina cerca de un muelle, sobre rampas, cerca de un horno, una caldera, llama abierta u otras fuentes de calor elevado.
- NUNCA permita que la máquina se congele.
- NUNCA exponga la máquina a la lluvia, a la nieve o a temperaturas extremas.
- NUNCA almacene ningún artículo en esta máquina.

Información de seguridad de la batería



- ADVERTENCIA: No tener en cuenta estas advertencias puede ocasionar lesiones personales al operador de la máquina o a los transeúntes.
- ADVERTENCIA: Las baterías emiten hidrógeno, que puede ocasionar un incendio o una explosión.
- Nunca fume, encienda un fósforo u ocasione una chispa durante el funcionamiento o la carga.
- Siempre cargue en una área seca y bien ventilada lejos de la llama abierta.
- SIEMPRE lea y comprenda todas las instrucciones antes de cargar las baterías.
- NUNCA intente cargar las baterías a menos que se haya capacitado para ello.
- NUNCA permita que una persona sin capacitación instale o cargue las baterías.
- SIEMPRE use protección para los ojos y ropa de protección para evitar el contacto con el ácido de la batería.
- NUNCA coloque nada sobre las baterías ya que se puede producir un arco.
- SI ENTRA EN CONTACTO CON EL ÁCIDO DE LA BATERÍA, siga estas instrucciones:
 - PIEL: enjuague el área con agua.
 - OJOS: lave con abundante agua durante 15 minutos.
 - INTERNO: tome agua o leche. Siga con leche de magnesio, huevo batido o aceite vegetal. Llame a un médico inmediatamente.

Seguridad de carga de batería



ADVERTENCIA: Desenchufe el cargador de la batería del tomacorriente de la pared antes de desconectar las baterías de la máquina para evitar el arco eléctrico o daños a la máquina.

- SIEMPRE cargue las baterías con la carcasa superior elevada.
 - SIEMPRE lea las instrucciones cuidadosamente.
 - SIEMPRE use el cargador suministrado por NSS con la clasificación de tensión correcta.
 - SIEMPRE enchufe el cargador en una toma con descarga a tierra.
 - NUNCA opere el cargador si el cable de alimentación de CA está dañado o si el cargador sufrió algún tipo de daño.
 - NUNCA cargue una batería congelada.
 - Para las baterías de ácido de plomo inundadas (no corresponde para las baterías selladas de libre mantenimiento):
 - SIEMPRE controle para asegurarse de que el nivel de agua de la batería cubre las placas de la batería antes de la carga.
 - SIEMPRE controle el nivel de agua después de la carga y agregue agua destilada si es necesario para que el nivel llegue a la parte inferior del orificio de llenado.
- NUNCA llene de más las baterías ya que se pueden dañar la batería y la máquina.
- SIEMPRE limpie el ácido de la superficie de la batería con una solución jabonosa.
- SIEMPRE vuelva a colocar las tapas en las baterías. No cargue con las tapas sueltas o retiradas.
- SOLO use agua destilada.



PUESTA A TIERRA DEL EQUIPO ELÉCTRICO-CARGADOR DE BATERÍA



ADVERTENCIA: La conexión incorrecta del equipo o del cable de descarga a tierra puede producir riesgo de descarga eléctrica. Verifique con un electricista calificado o con una persona de mantenimiento si tiene dudas acerca de la descarga a tierra adecuada de la toma. No modifique el enchufe proporcionado con el cargador. Si la toma no es la adecuada para un uso seguro, haga que un electricista calificado instale una toma con una descarga a tierra adecuada.

Norteamérica: Siempre use un cable de extensión de tres alambres con descarga a tierra adecuada que tenga enchufes macho y hembra. Si se usan cables de extensión de 25 pies [7.6 m], la capacidad de transmisión eléctrica no debe ser inferior a 14-3 ST, para cables de extensión de 50 pies [15.2 m] no debe ser inferior a 12-3 ST.

Instrucciones de la descarga a tierra

Este cargador debe tener descarga a tierra mientras esté en uso para proteger al operador de una descarga eléctrica. El cargador se proporciona con un cable de tres conductores y con un enchufe del tipo con descarga a tierra de tres contactos. El enchufe se debe enchufar en una toma adecuada que esté bien instalada y con descarga a tierra de acuerdo con todos los códigos y las ordenanzas locales. El conductor verde en el cable es el alambre de descarga a tierra. Nunca conecte este alambre a otro que no sea el perno de descarga a tierra del enchufe.

Si el cable que se proporciona con el cargador tiene un enchufe para aditamentos como el que se muestra en la figura A a continuación, está previsto que se use en un circuito nominal de 120 voltios. Si no está disponible un receptáculo puesto a tierra de manera apropiada como se muestra en la figura A, se puede instalar un adaptador como se muestra en la figura B si la caja de toma que aloja el receptáculo está puesta a tierra. Asegúrese de sujetar la pestaña de descarga a tierra (la orejeta rígida verde, la rodela o similar que se extiende desde el adaptador) con un tornillo de placa frontal metálico.

Si el cable proporcionado con el cargador tiene un enchufe como el que se muestra en la Figura C, está previsto para usarse en un circuito nominal de 240 voltios (solo de fase simple). Los cambios al enchufe para aditamentos o el uso de adaptadores con otros tipos de enchufes se deben realizar de acuerdo a los reglamentos locales.

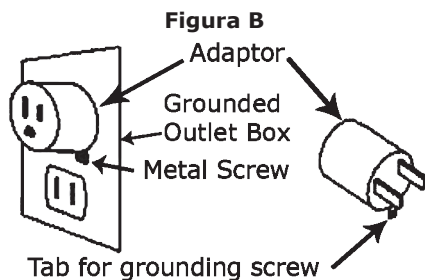
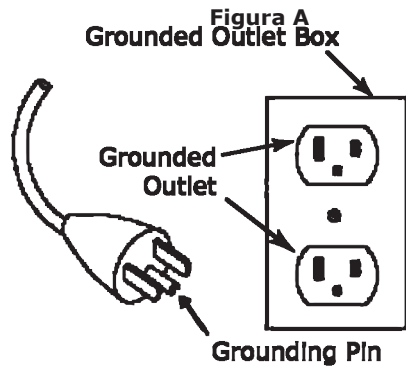

NOTA: En Canadá, el uso de un adaptador provisional no está permitido según el código eléctrico canadiense, C22.1.

FIGURE C
230V NOMINAL / 50-60HZ
1-PHASE
SHUKO CORD (TYPE F)
INTERNATIONAL
MODELS ONLY

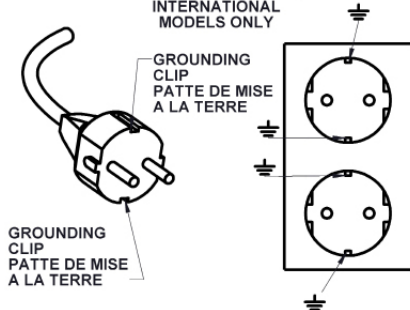

Indicaciones

- N.º 1** Este producto puede contener una sustancia química reconocida en el estado de California por causar cáncer, defectos congénitos u otro daño al sistema reproductivo.
- N.º 2** Etiqueta con información de seguridad de baterías. Consulte la Información de seguridad de baterías en este manual.
- N.º 3** Rendimiento máximo: presione para obtener fuerza descendente del ensamble de fregado, flujo de agua y vacío máximos provisionales (30 s).
- N.º 4** Colador de agua limpia, ubicada arriba de la manguera de desagüe de agua sucia.
- N.º 5** Advertencia: Para evitar un incendio, no use ningún líquido inflamable o combustible para limpiar los pisos. No lo use en ningún entorno explosivo.
- N.º 6** Disyuntor ENCENDIDO/APAGADO
- N.º 7** Identificación de fusibles internos: LLAME PARA SOLICITAR MANTENIMIENTO
- N.º 8** Instrucciones para calibración mediante la pantalla táctil
1. Pulse cualquier pantalla muy rápidamente con dos dedos hasta que se escuche un bip y la pantalla cambie a azul.
 2. Pulse directamente sobre la "+" en la esquina superior derecha de la pantalla azul.
 3. Pulse directamente sobre la "+" en la esquina inferior derecha de la pantalla azul.
 4. Pulse directamente sobre la "+" en la esquina inferior izquierda de la pantalla azul.
 5. La pantalla táctil se calibrará y volverá a la pantalla anterior donde estaba.
- Nota: No pulsar directamente sobre la "+" no calibrará la pantalla y el proceso se tendrá que repetir.
- N.º 9** Ubicación de almacenamiento de la manguera del

enjugador, úsela cuando el enjugador se retira de la máquina.

N.º 10 Válvula de agua limpia, ubicada arriba de la manguera de desagüe de agua sucia

N.º 11 Tapón de la manguera del enjugador. Empuje el extremo de enjugador de la manguera en el tapón al usar la función Desagüe de solución.

N.º 12 Identificación del fusible del motor de cepillos LLAME PARA SOLICITAR MANTENIMIENTO.

N.º 13 Cargue las baterías con la carcasa superior abierta.

N.º 14 Instrucciones para empujar la máquina o liberar los frenos de estacionamiento:

Si la eForce falla y es necesario empujarla, los frenos de estacionamiento se deben liberar. Entre las ruedas traseras, hay dos aperturas para acceder a la palanca de freno del motor de accionamiento. Mueva la palanca en el lado de la máquina donde se encuentra el control hacia arriba, y la otra palanca se deberá girar hacia abajo.

Si intenta conducir la máquina con los frenos liberados producirá un código 3A y se visualizará la Advertencia de freno en la pantalla. La máquina no se moverá.

Restablezca los frenos girando la palanca en el costado del control hacia abajo y la palanca del otro costado hacia arriba.

N.º 15 ADVERTENCIA - NO PERMITE LÍQUIDOS. NO GUARDE LOS ARTICULOS MOJADOS EN ESTE COMPARTIMENTO-RIESGO DE DAÑOS EN LA MÁQUINA.

N.º 16 INTERRUPTOR DEL CIRCUITO PRINCIPAL

N.º 17 NO USE EL JOYSTICK COMO MANGO AL MONTAR LA MÁQUINA. Use la manija en la parte delantera del apoyabrazos.

N.º 18 ADVERTENCIA DESCONECTE EL CARGADOR DE BATERÍAS DEL TOMACORRIENTE DE LA PARED ANTES DE DESCONECTAR LAS BATERÍAS DE LA MÁQUINA PARA EVITAR ARMADURAS O DAÑOS A LA MÁQUINA.

Instrucciones para desempacar

(consulte la etiqueta en el empaque)

1. Con cuidado, corte las dos (2) bandas alrededor de la caja.
2. Retire las grapas y abra las solapas superiores.
3. Ubique la parte delantera de la máquina donde la rampa de tarima está sujeta con cinta adhesiva a la máquina.
4. Retira las grapas en la parte inferior de la caja y levante para retirar la caja de la tarima. PRECAUCIÓN: Manténgase alejado de la parte delantera de la caja al levantar la caja ya que la rampa puede caer hacia adelante.
5. Doble la rampa hacia abajo y asegure de que descansa por completo y de manera segura sobre la orilla de la tarima.
6. Retire los pernos para madera que sostienen las dos (2) anclas de la tarima al tarima (se necesita una llave de 7/16 in).
7. Retire y lea todas las instrucciones de operación.
8. Verifique que el interruptor de llave está apagado.
9. Abra el compartimiento de las baterías.
10. Enchufe el conector de baterías al conector que se encuentra ubicado en la cara inferior de la carcasa superior sobre las baterías.
11. Verifique que el disyuntor (junto al conector del paquete de baterías) esté en ON (ENCENDIDO).
12. Gire el interruptor de llave.
13. Asegure de que las ruedas estén alineadas con la rampa y conduzca la máquina lentamente hacia adelante para bajar de la tarima.
14. Recicle la caja y la tarima.

Antes del primer uso



Recicle el empaque.



Técnicos calificados realizarán la instalación de las baterías según el diagrama de conexiones de las baterías que se encuentra en la máquina. (Consulte la indicación n.º 2).

- Levante la carcasa superior para abrirla (n.º 37, figura 2).
- Enchufe el conector del paquete de baterías (n.º 22, figura 2) en el conector correspondiente que se encuentra en la máquina.
- Asegúrese de que el disyuntor (n.º 23, figura 2) esté en posición ON (ENCENDIDO).
- Instale la escobilla y conecte la manguera a la escobilla. Consulte la sección INSTALACIÓN DEL ENJUGADOR.
- Instale los discos y los cepillos. Consulte la sección INSTALACIÓN DE DISCOS Y CEPILLOS.

- Cargue totalmente las baterías. **CONSULTE LA SECCIÓN CARGADOR DE BATERÍAS.**
- Tenga en cuenta que la máquina está deshabilitada cuando el cargador de baterías está conectado a la toma de pared.

Elementos de la máquina

Consulte las figuras 1 y 2.

1. Interruptor de llave. Permite la operación de la máquina.
2. Botón Emergency Stop (Paro de emergencia).
3. Panel táctil. Se usa para seleccionar los ajustes de la máquina.
4. Botón Maximum Performance (máximo rendimiento). Presione para activar las funciones máximas de la máquina durante 30 segundos. Si se desea, presione de nuevo para volver a los ajustes seleccionados.
5. Control.
6. Asiento.
7. Palanca de ajuste del asiento.
8. Cinturón de seguridad.
9. Pestillo.
10. Cubierta del tanque de agua limpia.
11. Indicador de nivel del tanque de agua limpia.
12. Filtro de agua limpia.
13. Válvula de agua limpia.
14. Manguera de desagüe de agua sucia.
15. Cubierta trasera.
16. Poste para envolver la cuerda del cargador de baterías.
17. Almacenamiento para la cuerda del cargador de baterías.
18. Trampa de suciedad.
19. Tubo de soporte.
20. Válvula de desagüe del tanque de agua limpia.
21. Flotador.
22. Conector del paquete de baterías.
23. Disyuntor principal.
24. Cubierta del cargador de baterías.
25. Baterías.
26. Palancas para liberar el freno de estacionamiento.
27. Enjugador.
28. Perillas para liberar el enjugador.
29. Abrazadera de sujeción de la cuchilla.
30. Manguera del enjugador.
31. Soporte para colgar la manguera del enjugador.
32. Ensamble para fregado
33. Faldón del ensamble para fregado
34. Sujetador del accionador de cepillos.
35. Orejetas del accionador de cepillos.
36. Desagüe del compartimento de la batería.
37. Tanque de recuperación.
38. Carcasa superior.
39. Adaptador Wi-Fi del cargador de baterías.
40. Soporte del enjugador.

Controles

Control (Consulte la figura 3)

Mueva el control en la dirección de deslizamiento deseada. La velocidad de la máquina aumenta con movimientos pronunciados del control.

Pantalla táctil  (Consulte la figura 3).

Los modos y ajustes de la máquina se seleccionan mediante el panel táctil.

Cinturón de seguridad Siempre use el cinturón de seguridad al operar esta máquina. Oprima **OK (Aceptar)** para continuar a la siguiente pantalla. (Consulte la figura 4).

Mantenimiento de las baterías Verifique el nivel de electrolitos en cada celda del paquete de baterías después de terminar de cargar. Oprima **OK (Aceptar)** para continuar a la siguiente pantalla. (Consulte la figura 5).

Falta de operador Indica que no hay operador sentado en el asiento. (Consulte la figura 6).

Error en el control Llame para solicitar mantenimiento. (Consulte la figura 7).

Error en el freno Indica que los frenos de estacionamiento están manualmente liberados. Mueva las palancas a la posición de funcionamiento normal. (Consulte la figura 8 y la figura 1 n.º 26).

Consulte la figura 9.

Pantalla de inicio Esta pantalla proporciona los modos de

fregado preajustados para su selección y muestra información que incluye los códigos de servicio según se describen a continuación.

40 Cargar las baterías Indica que el voltaje de las baterías ha caído a un valor mínimo; recargue las baterías de inmediato.

41 Modo de limpieza máxima Oprima para seleccionar los ajustes preestablecidos para pisos muy sucios.

42 Modo de limpieza normal Oprima para seleccionar los ajustes preestablecidos para limpieza en general.

43 Modo de solo vacío Oprima para seleccionar los ajustes preestablecidos solo para aspirado o recuperación de agua.

44 Selección de rápido/lento Indica el modo de velocidad seleccionado.

45 Manual de operación en línea Oprima para acceder al manual de operación.

46 Proporción de dilución (si lo tiene) Muestra la proporción de dilución seleccionado al usar el sistema de administración de detergente integrado.

47 Cronómetro Oprima para mostrar las horas totales de uso de los motores de fregado, el motor de vacío y los motores de accionamiento.

48 Claxon Oprima este área para hacer sonar el claxon.

49 Volver a la pantalla de inicio Oprima para volver desde cualquier pantalla a la pantalla de inicio.

50 Bajo nivel de agua Parpadea para indicar que al tanque de agua limpia le quedan menos de 5 galones (19 l).

51 Modo de doble fregado Oprima para seleccionar los ajustes preestablecidos para las operaciones de doble fregado (sin aspirado).

52 Ajuste de administración de detergente (si lo tiene) Oprima para acceder a las funciones de Selección de proporción y de purgado.

53 Modo conservación Oprima para seleccionar los ajustes preestablecidos para el mínimo consumo eléctrico y de agua.

54 Código de servicio Muestra el código de error para servicio y resolución de problemas. (Consulte la sección Resolución de problemas).

55 3.6 mph (6 km/h) máximo.

56 5.4 mph (9 km/h) máximo.

57 Rápido deshabilitado Indica modo de velocidad rápida deshabilitado por el supervisor.

58 Administración de detergente apagada

59 Administración de detergente encendida Muestra la proporción seleccionado.

Pantallas de Modo de limpieza

- Se recomienda usar el Conservation Mode (Modo de conservación) para la limpieza diaria. Este modo proporciona la máxima productividad con el mínimo consumo de agua y detergente.

Desde la pantalla de inicio, toque el botón Cleaning Mode (Modo de limpieza) deseado. Se visualiza la pantalla de modo de limpieza correspondiente con todos los ajustes en las selecciones predeterminadas.

Se puede cambiar cualquier ajuste en cualquier momento durante el uso.

Oprima los botones para seleccionar el ajuste deseado.

Verde = seleccionado. Gris = APAGADO/no seleccionado.

Para apagar un ajuste (ejemplo: apagar el agua), toque el botón Verde/Seleccionado. El botón pasará al color gris.

Al apagar el botón Down Force (Fuerza descendente) o Scrub Motors (Motores de fregado), se elevará en ensamble de fregado y se cerrará el suministro de agua.

Al apagar el nivel de Vacuum (Aspirado), se apagará el motor de vacío y se levantará del piso la escobilla.

Para finalizar las operaciones de limpieza, toque el botón HOME (INICIO) en la esquina inferior izquierda, y todas las funciones de limpieza se apagarán automáticamente en la secuencia recomendada.

Mientras esté en **Normal Cleaning Mode (Modo de limpieza normal)**, los ajustes seleccionados se guardan cuando se presiona el botón **Home (Inicio)**.

Todos los otros modos de limpieza: los ajustes por defecto se habilitan cuando se selecciona el modo, los ajustes seleccionados por el usuario no se guardan.

Consulte la figura 10. Se muestra la pantalla de Modo normal.

70 Indicador de modo.

71 Restablecer. Oprima para restablecer todos los ajustes a los ajustes predeterminados del modo seleccionado.

72 Ajuste de flujo de agua. Oprima el botón que desee:

76 Conservation (Conservación)

77 Normal

78 Maximum (Máximo)

73 Ajuste de fuerza descendente de fregado. toque el botón que desee:

Conservation (Conservación)

Normal

Maximum (Máximo)

74 Velocidad del motor de fregado. Oprima el botón que desee:

Conservation/Quiet (Conservación/Silencioso)

Normal

75 Vacuum level (Nivel de vacío). Oprima el botón que desee:

Conservation/Quiet (Conservación/Silencioso)

Normal

Pantalla del cronómetro

Consulte la figura 11.

80 Las horas de ambos motores de fregado se muestran aquí.

81 Las horas del motor de accionamiento izquierdo se muestran aquí.

82 Las horas del motor de accionamiento derecho se muestran aquí.

83 Las horas del motor de vacío se muestran aquí.

84 Botón Supervisor Settings (Ajustes del supervisor).

85 Botón Drain Clean Water (Solution) (Drenado de tanque de agua limpia (solución)). Oprima para encender el motor de vacío sin estar el operador en el asiento.

Pantalla de ingreso de códigos del Modo de supervisor

Ingrese el código 1911 para continuar a la pantalla Supervisor

Supervisor

Pantalla de Modo de supervisor

Esta pantalla proporciona un medio para deshabilitar ciertas funciones de la máquina, según las necesidades.

Los botones verdes están disponibles en todos los modos de limpieza.

Los botones grises están deshabilitados en todos los modos de limpieza.

La velocidad de avance rápido se puede deshabilitar al tocar el botón Speed (Velocidad) hasta que se muestre "Fast Disabled" (Rápido deshabilitado).

Cargador de baterías

Cuando la máquina se suministra con baterías instaladas, la fábrica NSS ajusta el cargador de baterías para las baterías instaladas.



ADVERTENCIA: cuando reemplace las baterías suministradas por NSS o instale baterías compradas a otro proveedor, se debe ajustar el cargador de baterías a la curva y a la corriente de carga correctas para las baterías instaladas.

No elimine las baterías como un desecho normal.



ADVERTENCIA: el cargador de baterías siempre debe estar en 24 V.

Verificación de los ajustes del cargador de baterías

- Desenrosque el cable de alimentación del cargador de baterías del compartimento de almacenamiento (n.º 17, figura 1).
- Levante la carcasa superior para abrirla (n.º 38, figura 2).
- Encuentre la tapa del cargador de baterías, advierta que es transparente y que la pantalla del cargador de baterías está a la vista.
- Conecte el cable de alimentación del cargador de baterías a una toma de pared adecuada.
- Observe la pantalla sobre el cargador de baterías mientras pasa por los ajustes visualizados:
 - SPE (información general).
 - 000U (información general).
 - 007 (información general).
 - **24.0U (ESTA ES LA TENSIÓN DE CARGA, DEBE SER 24.0 U).**

- **30.0A (ESTA ES LA CORRIENTE DE CARGA, VARÍA SEGUN EL AJUSTE DE CURVA, VEA EL DIAGRAMA A CONTINUACIÓN).**
- **000c (ESTE ES EL AJUSTE DE NÚMERO DE CURVA, VEA EL DIAGRAMA A CONTINUACIÓN PARA LA CURVA CORRECTA).**
- **Acc (ESTE ES EL TIPO DE BATERÍA, VEA EL DIAGRAMA A CONTINUACIÓN).**
- Se muestra la tensión de la batería actual.
- Se muestra la salida de corriente de carga.

Curvas del cargador de baterías

Número de curva	Tipo de batería, 20 h	Corriente de carga requerida
0	Crown húmeda >300 ah	30 A
1	Curva genérica para el ácido de plomo húmedo	30 A para ah > 300; 25 A para 200 a 300 ah
2	Crown húmeda entre 200 y 300 ah	25 A
3	Crown AGM	30 A para ah > 300; 25 A para 200 a 300 ah
4	Curva genérica para húmedo con flotante	30 A para ah > 300; 25 A para 200 a 300 ah
5	Fullriver AGM	30 A para ah > 300; 25 A para 200 a 300 ah
6	Discover AGM	30 A para ah > 300; 25 A para 200 a 300 ah



ADVERTENCIA: no use el cargador si los ajustes no coinciden con el tamaño y el tipo de batería instalada en la máquina. LLAME PARA SOLICITAR MANTENIMIENTO.

Ajuste del cargador de baterías

Un técnico calificado debe cargar los ajustes del cargador de baterías.

Consulte las instrucciones en el folleto 9098306 Preparación del cargador (solo para uso de técnicos).

Instrucciones de operación

Consulte la sección Controles para ver una descripción de la máquina y de los elementos de control.



ADVERTENCIA: Para evitar el uso no autorizado de la máquina, siempre apague el interruptor de llave y retire la llave cuando la máquina se dejará sola.

NO COLOQUE TRAJOS HÚMEDOS EN EL COMPARTIMIENTO DE ALMACENAMIENTO DEL CABLE FIGURA 1 N.º 17

Instalación del enjugador

Consulte la figura 1 n.º 27, n.º 28, n.º 39 y n.º 40.

- Afloje las perillas del enjugador n.º 28.
- Deslice la escobilla debajo de la máquina, detrás de la cubierta de fregado.
- Levante el enjugador, deslícelo hacia atrás y enganche las ranuras en el soporte del enjugador n.º 40.
- Ajuste las perillas del enjugador n.º 28 suavemente.
- Empuje la manguera del enjugador en el orificio central.

Método alternativo

- Colóquese en el asiento.
- Encienda el interruptor de llave (figura 1 n.º 1).
- Tenga en cuenta las pantallas de advertencia, luego toque el botón Vacuum Only Mode (Modo de solo aspirado) (figura 9 n.º 43).
- Luego de bajar el soporte del enjugador al piso, APAGUE EL INTERRUPTOR DE LLAVE.
- Descienda de la máquina y camine hacia el lado derecho de la máquina.

- Tire el soporte del enjugador n.º 40 hacia el lado derecho de la máquina, levante el soporte del enjugador y luego deslice el enjugador debajo del soporte del enjugador n.º 40.
- Deslice el enjugador para enganchar las ranuras en el soporte del enjugador n.º 40 (consulte la figura 1).
- Ajuste las perillas del enjugador n.º 28 suavemente.
- Empuje la manguera de la escobilla en la escobilla.
- Colóquese en el asiento, encienda el interruptor de llave, la escobilla se elevará hasta la posición de inicio.

Instalación de discos y cepillos



ADVERTENCIA: asegúrese de que la plataforma de fregado esté arriba y de que el interruptor de llave esté en la posición OFF (APAGADO).

Consulte la figura 1.

- Levante el faldón del ensamble de fregado (n.º 33).
- Deslice el disco, el accionador del disco o el cepillo debajo del ensamble.
- Mirando a través de las ranuras del ensamble de fregado *n.º 32), alinee las 3 orejetas de accionamiento con las ranuras en la placa de accionamiento y levante el disco o cepillo.
- Gire el disco o cepillo hasta que se fije dentro del sujetador.

Control del freno de estacionamiento



Peligro: el freno de estacionamiento siempre se debe verificar sobre una superficie nivelada antes de usar la máquina.

- Colóquese en el asiento.
- Verifique que el paro de emergencia esté liberado.
- Gire el interruptor de llave.
- Lea y reconozca las pantallas de advertencia presionando OK (Aceptar).
- Mueva lentamente el control ligeramente fuera de la posición neutral.
- Escuchará un clic perceptible, ese es el sonido de la desconexión de los frenos de estacionamiento.
- Regrese el control a la posición neutral, se debe escuchar nuevamente un clic.
- LLAME PARA SOLICITAR MANTENIMIENTO si no se escucha ningún clic.

Accionamiento



PELIGRO: Si la máquina no se detiene en una rampa del 2 %, LLAME PARA SOLICITAR MANTENIMIENTO, NO USE LA MÁQUINA.

Riesgo de vuelco si la inclinación excede el 10 %. En grados superiores al 2 %, siempre desplácese hacia adelante o hacia atrás paralelo a la inclinación.

Peligro de volcarse en terreno inestable, use solo en superficies lisas.

Peligro de vuelco sobre pisos húmedos, maneje despacio en condiciones resbalosas.

PARA DETENER LA MÁQUINA RÁPIDAMENTE, LIBERE EL CONTROL. El control regresará automáticamente a posición neutral y detendrá la máquina.

Precaución: Siempre use el cinturón de seguridad.

- Colóquese en el asiento.
- Ajuste el asiento a una posición cómoda (figura 1 n.º 8)
- Verifique que el paro de emergencia esté liberado.
- Gire el interruptor de llave.
- Lea y reconozca las pantallas de advertencia presionando OK (Aceptar).
- Seleccione el Modo de velocidad lenta (figura 9 n.º 55) para un uso normal.
- Para trasladarse o limpiar en áreas amplias sin obstáculos, se puede seleccionar el Modo de velocidad rápida (figura 9 n.º 56).
- Mueva el control ligeramente en la dirección de desplazamiento deseada.
- Mueva el control ligeramente para comenzar a mover la máquina.
- Una vez en movimiento, se el entorno está libre y seguro para velocidades más rápidas, el control se puede mover más.

- Al alejar el control de la posición neutral, se aumenta la tensión a las ruedas de accionamiento lo que permite mayor velocidad así como mayor potencia para subir pendientes.
- Al dar vuelta, es normal sentir que las ruedas delanteras giren.
- Devuelva el control a la posición neutral para detener la máquina.
- Al viajar hacia adelante, se puede detener más rápidamente al tirar el control hacia atrás a la posición de reversa completa.

Rellenado del tanque de agua de limpieza



ADVERTENCIAS

No use líquidos inflamables.

Use solo detergentes de limpieza sin solventes, ácido clorhídrico ni ácido fluorhídrico.

Siga las instrucciones de seguridad que se proporcionan con los detergentes de limpieza.

Siga las instrucciones del fabricante del detergente con respecto al equipo de protección personal.

No use detergentes altamente espumantes.

Consulte las figuras 1 n.º 10 y n.º 11.

- Retire la tapa del tanque de agua limpia n.º 10.
- Llene con agua hasta el nivel deseado.
- Un indicador de nivel de agua (n.º 11) cuelga adentro del tanque.
- Si desea, añada detergente de acuerdo con las instrucciones del fabricante del detergente.
- Limpie con un paño agua o detergente que se haya derramado en las superficies de la máquina y del piso.
- Presione la tapa en la apertura del tanque para que quede ajustada.

Operación básica de limpieza

- CONDUZCA hasta la zona que se limpiará.
- Asegure de que se seleccione el Modo de velocidad lenta.
- Oprima el modo de limpieza deseado.
 - El ensamble de fregado bajará hasta la posición de trabajo.
 - El enjugador bajará hasta el piso.
- Mueva el control lentamente en la dirección de desplazamiento deseada.
 - La plataforma de fregado arrancará, el motor de vacío arrancará, la bomba de agua arrancará.
 - Cualquier ajuste (flujo de agua, presión descendente del ensamble de fregado, etc.) se puede cambiar mientras se mueva o friega. Oprima Reset (Restablecer) para regresar a los ajustes predeterminados.
- Conduzca la máquina de manera tal que se limpien todas las partes el piso.
- Cuando finalice la limpieza, continúe conduciendo y toque el botón **Home (Inicio)**.
 - Todas las funciones de limpieza se apagarán automáticamente en la secuencia correcta.
 - No es necesario detener la máquina para presionar Home (Inicio) y finalizar las operaciones de limpieza.
- Conduzca hasta el área de desagüe.
- Luego de finalizar las tareas de mantenimiento por el usuario, apague el interruptor de llave y cargue las baterías.

Mantenimiento por el usuario

Drenar o limpiar el tanque de recuperación

Desagüe y limpie luego de cada uso.



CUIDADO: no pulverice agua a alta presión directamente sobre el gabinete eléctrico o las baterías.

Consulte las figuras 1 y 2.

- Retire la manguera de desagüe (n.º 14 figura 1) de la bandeja de almacenamiento.
- Retire el enchufe girando la manija en sentido antihorario.
- Desagüe el agua sucia en una área apropiada.
- Libere el pestillo n.º 9 y levante la carcasa superior (n.º 38 figura 2) para abrirla.
- Retire y limpie la trampa de suciedad (n.º 18 figura 2).
- Retire y limpie el flotador (n.º 21 figura 2).
- Enjuague el tanque de recuperación (n.º 36 figura 2).

- Instale el conector de la manguera de desagüe y regrese la manguera de desagüe a la bandeja de almacenamiento.
- Enganche la manija del conector en el orificio proporcionado en la bandeja de almacenamiento.

Desagüe del tanque de agua limpia

No deje detergente en el tanque durante más de 24 h. Puede provocar obstrucciones en el colador y en las líneas.

Consulte las figuras 2, 9 y 11.

- Retire la tapa del tanque de agua limpia n.º 10.
- Libere el pestillo n.º 9 y levante la carcasa superior (n.º 38 figura 2) para abrirla.
- Abra la válvula de desagüe ubicada dentro del tanque de recuperación (n.º 20 figura 2).
- Baje la carcasa superior.
- Desconecte de la escobilla la manguera de la escobilla.
- Empuje la manguera del enjugador sobre el tapón de caucho en el lado derecho del ensamble de fregado (consulte la indicación n.º 11).
- En la pantalla de inicio, toque el botón **Hour meter (Cronómetro)** (n.º 47 figura 9).
- Oprima el botón Drain Solution (Drenar solución) (n.º 85 figura 11). Se encenderá el motor de vacío.
- Deje que el motor de vacío funcione hasta que se elimine todo el agua y la solución del tanque de agua limpia.
- Oprima el botón Drain Solution (Drenar solución). Se apagará el motor de vacío.
- Oprima el botón Home (Inicio) para regresar a la pantalla de inicio.
- Levante la carcasa superior y cierre la válvula de desagüe (n.º 20 figura 2).
- Desagüe el tanque de recuperación.

Mantenimiento del filtro de agua limpia

Limpie el filtro semanalmente

Consulte la figura 1 n.º 12 y n.º 13.

- Apague la válvula de agua limpia n.º 13.
- Desenrosque el cartucho del filtro de agua limpia n.º 12.
- Retire y limpie la pantalla.
- Vuelva a colocar la pantalla en el cartucho.
- Enrosque el cartucho nuevamente en su lugar.
- Encienda la válvula de agua limpia n.º 13.

Mantenimiento de la escobilla

Limpie la escobilla e inspeccione los listones diariamente.

Consulte la figura 1.

- Retire la escobilla del soporte de escobilla.
- Coloque la escobilla boca abajo sobre el piso o sobre una mesa de trabajo.
- Libere la abrazadera de sujeción del listón n.º 29. Tenga en cuenta dónde colocar los extremos de la abrazadera.

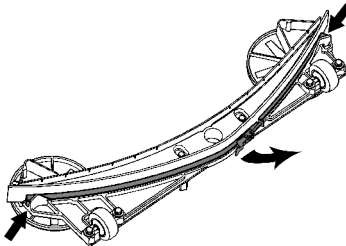

- Retire los listones, limpie, busque signos de desgaste, reemplace si es necesario.
- Coloque nuevamente los listones en la escobilla con la misma cantidad de listón sobresaliendo a ambos extremos de la carcasa de la escobilla.
- Reemplace la abrazadera de sujeción del listón n.º 29.
- Jale suavemente del extremo derecho del listón trasero y asegure la abrazadera.

Ajuste de la abrazadera de sujeción del listón

En el caso de que los listones del enjugador se retiren de la carcasa durante el uso:

- Desajuste la tuerca de seguridad en la varilla de la abrazadera.
- Gire la varilla hacia adentro para acortar su ajuste.
- Ajuste la tuerca de seguridad y continúe con la limpieza.
- Repita los pasos anteriores según sea necesario hasta que los listones permanezcan en su lugar.
- Consulte la imagen a continuación.

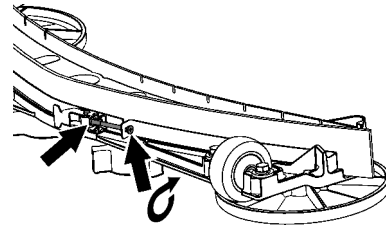

Puntas desprendibles de enjugadores del modelo 32

El enjugador en el eForce Scrubber 32 está equipado con puntas desprendibles para evitar daños en el caso de impactos excesivos.

Si una punta de la escobilla se desprende de la escobilla, se puede volver a colocar en su lugar sin el uso de herramientas. El procedimiento es el mismo para ambas puntas.

1. Coloque la abrazadera de la banda y los listones de la escobilla a un costado.
2. Empuje la punta en la ranura sobre el extremo de la sección central de la escobilla.

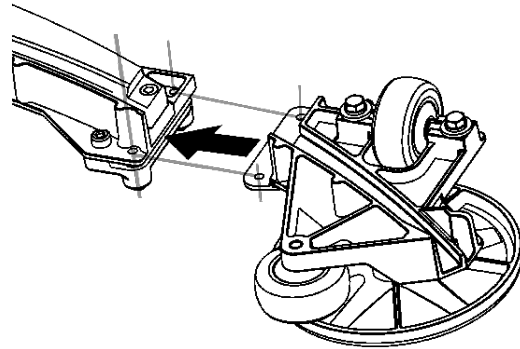

3. Mire a través de los dos orificios para verificar la alineación adecuada.
4. Deslice la punta del centro hasta su lugar.

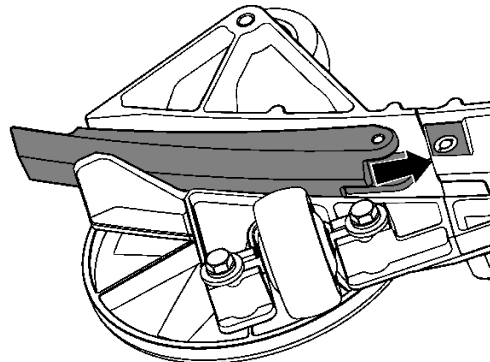

5. Coloque los listones de la escobilla.
6. Coloque la abrazadera de la banda y trabe el selector.
7. Coloque nuevamente la escobilla en la máquina, reanude la limpieza.

Ajuste de la escobilla

No se necesita ajuste.

El ajuste o la reparación son necesarios si se dañó el acoplamiento.

La superficie superior de la carcasa del enjugador se debe estar nivelado con el piso. Si no está nivelado debido a impactos o daños, LLAME PARA SOLICITAR MANTENIMIENTO para ajustar la longitud de ambos acoplamientos superiores.

Discos/Cepillos

Inspeccione el desgaste de los discos y los cepillos a diario. Reemplace si es necesario.

Desagüe del compartimento de la batería

Consulte la figura 1 n.º 36.



CUIDADO: recolecte y elimine el ácido de la batería según los reglamentos locales.

- Desagüe el compartimento de la batería semanalmente.

Mantenimiento de la batería

Cargue la batería luego de cada uso.

CUIDADO: LOS DISTINTOS TIPOS DE BATERÍAS TIENEN DISTINTOS REQUISITOS DE CARGA. SI NO IDENTIFICA ADECUADAMENTE SU TIPO DE BATERÍA Y AJUSTA EL CARGADOR EN CONSECUENCIA, DAÑARÁ LA BATERÍA Y ANULARÁ LA GARANTÍA.

El cargador de la batería es totalmente automático. Simplemente enchufe el cargador en una toma de pared adecuada, y el cargador cargará las baterías. El LED verde de batería llena estará siempre iluminado cuando se finalice el ciclo de carga.

Es normal que salga de las baterías un sonido como de burbujeo o de ebullición durante las últimas horas de carga. Las baterías pueden estar tibias, pero no demasiado calientes para tocarlas.

El cargador conservará la tensión adecuada de la batería siempre y cuando esté enchufado (modo mantenimiento).

Ecuación de las baterías (solo inundado)

Las baterías se deben ecuacionar una vez cada 30 días para una vida útil y productividad máximas de la batería.

Para ecuacionar las baterías:

- Enchufe el cargador y cargue totalmente las baterías (hasta que el LED verde esté encendido constantemente).
- Desenchufe el cargador de la toma de la pared, luego vuélvalo a enchufar.
- El cargador funcionará durante aproximadamente 2 h, manteniendo las baterías a una tensión constante e igualando todas las celdas.

Lo que se debe y lo que no se debe hacer con las baterías:

- No es necesario descargar totalmente las baterías antes de la carga. Las baterías no tienen una "memoria".
- Enchufe el cargador en cualquier momento en que la máquina no esté en uso.
- NUNCA permita que el nivel de electrolito caiga por debajo de la parte superior de las placas (baterías de celdas inundadas). Esto dañará las baterías casi inmediatamente y anulará la garantía de la batería. Se puede detectar si esto ha sucedido.
- NUNCA rellene las baterías con agua de red o de pozo (baterías de celdas inundadas).
- NUNCA llene las baterías en exceso (baterías con celdas inundadas).
- NUNCA permita que las baterías queden descargadas durante la noche (o entre turnos).
- SIEMPRE controle el nivel de electrolito aproximadamente cada 3 o 4 ciclos de carga/descarga ANTES DE CARGAR.
- SIEMPRE rellene las baterías con agua destilada (si es necesario) DESPUÉS DE CARGAR.
- SIEMPRE recargue totalmente las baterías después de usarlas (hasta que se encienda el LED verde).
- SIEMPRE iguale las baterías (solo inundadas) cada 30 días

Carga de ocasión

La carga de ocasión es la carga de las baterías cuando se presenta una oportunidad, por ejemplo durante un descanso, y se realiza además de un ciclo de carga completo.

Se recomienda la carga de ocasión, ya que este tiempo extra de carga ayudará a elevar la tensión de funcionamiento de las baterías y ayudará a garantizar una productividad y vida útil del ciclo máximas. Si se realizan cargas de ocasión, ecuacione semanalmente.

Mantenimiento mensual (o cada 100 h)

- Limpie los terminales de la batería.
- Limpie el sello entre la carcasa superior y el tanque de recuperación.
- Engrase los ejes y los eslabones giratorios de la rueda frontal.

Instrucciones de lavado



PRECAUCIÓN: NO ROCÍE AGUA EN EL COMPARTIMIENTO DE ALMACENAMIENTO DEL CABLE. SE DAÑARÁ LA MÁQUINA.

- Limpie la superficie exterior de la máquina con un paño húmedo.

Todos los demás procedimientos de mantenimiento

debe realizarlos un representante de mantenimiento de NSS autorizado.

Almacenamiento

PROTEJA DEL CONGELAMIENTO

Tenga en cuenta el peso de la máquina en el cuadro de especificaciones cuando elija un lugar de almacenamiento.

Almacene la máquina en entornos cerrados: 40 a 104 °F (5 a 40 °C).

Accesorio opcional Sistema de administración de detergente

Cuando está habilitado, el sistema de administración de detergente agrega automáticamente detergente de limpieza a la corriente de agua limpia de acuerdo con la proporción seleccionado.



CUIDADO: siempre purgue el sistema cuando cambie el detergente de limpieza. Vea las instrucciones de purgado. **PRECAUCION:** Siempre almacene detergentes de limpieza de acuerdo con las instrucciones en la etiqueta del detergente de limpieza. **PRECAUCION:** Nunca use el mismo contenedor para diferentes detergentes de limpieza. Cumpla con todos los reglamentos relacionados con el etiquetado.

Se incluye un contenedor F-style de 1 galón (3.8 l) con rosca de cierre 38-400 con este accesorio. La tapa del envase especial incluida se puede usar en otros contenedores en los que coincida el tipo de rosca de cierre. Consulte la figura 15.

Rellenado del contenedor de detergente

Consulte la figura 15.

- Desenrosque la tapa y retire el tubo de succión.
- Vierta ≤ 1 galón (3.8 l) de detergente de limpieza en el contenedor.
- Limpie detergente que se haya derramado.
- Coloque el tubo de succión y enrosque la tapa en el contenedor. Deje la tapa levemente floja para permitir que ingrese aire al contenedor mientras se bombea líquido.
- Como alternativa, si el detergente de limpieza viene en un envase con una tapa o cierre 38-400 y cabe en el soporte del contenedor, se lo puede usar en lugar del contenedor suministrado.

Encendido del sistema de administración de detergente

- En la pantalla de inicio, toque el botón **Detergent Dispensing Setup (Preparación de administración de detergente)** (n.º 52 figura 9).
- Oprima el botón de radio adecuado según la relación de mezclado o diluido especificada en la etiqueta del detergente de limpieza. Al tocar un botón de radio, este pasará al color verde y habilitará el sistema de administración de detergente.

Consulte la figura 14.

90 Botones de selección de proporción.

91 Botón Prime/Purge (preparación/purgado)

Instrucciones de preparación

La preparación suministrará agua y detergente de limpieza en el piso. Siempre prepare el sistema en un área donde la superficie del piso no se dañe por el detergente de limpieza no diluido.

Siempre prepare el sistema de administración de detergente antes del primer uso, o luego de retirar la tapa del contenedor.

- En la pantalla de inicio, toque el botón **Detergent Dispensing Setup (Preparación de administración de detergente)** (n.º 52 figura 9).
- Oprima el botón Prime/Purge (Preparación/Purgado) (n.º 91 figura 14). La bomba de agua y la bomba de detergente funcionarán durante 10 segundos.
- Observe la tubería desde el contenedor. Oprima el botón Prime/Purge (Preparación/Purgado) tantas veces como sea necesario hasta que todas las burbujas de aire sean eliminadas de la tubería.
- Oprima el botón Home (Inicio) para regresar a la pantalla de inicio.

Instrucciones de purgado

- Retire el contenedor de detergente que ya no se usa.
- Coloque la tapa/manguera de succión en un contenedor con agua limpia.
- Oprima el botón Prime/Purge (Preparación/Purgado)

(n.º 91 figura 14). Repita esta acción hasta eliminar todo el detergente del sistema.

- Oprima el botón Home (Inicio) para regresar a la pantalla de inicio.

Apagado del sistema de administración de detergente

- En la pantalla de inicio, toque el botón **Detergent Dispensing Setup (Preparación de administración de detergente)** (n.º 52 figura 9).
- Oprima el botón de radio seleccionado (Verde). El botón pasa al color gris y el sistema ahora está APAGADO.
- Oprima el botón Home (Inicio) para regresar a la pantalla de inicio.

Solución de problemas

Problema	Causa	Solución
La máquina no enciende	-El paquete de baterías no está conectado. -El cargador de baterías está encendido, -Las baterías están descargadas. -Se disparó el disyuntor.	-Conecte el paquete de baterías. -Desenchufe el cargador. -Cargue las baterías. -Restablezca el disyuntor.
La máquina no recoge el agua	-El tanque de recuperación está lleno. -La bola del flotante está trabada. -La manguera de la escobilla o el tubo vertical están obstruidos. -La manguera de la escobilla no está conectada. -Los listones de la escobilla están gastados. -Los listones del enjugador están sueltos. -Hay un orificio en la manguera de la escobilla. -Se quemó el fusible del motor de vacío. -El acoplamiento de la escobilla está dañado.	-Desagüe el tanque de recuperación. -Limpie la bola y la pantalla del flotante. -Limpie el tubo vertical y la manguera de la escobilla. -Conecte la manguera de la escobilla. -Invierta o reemplace los listones. -Ajuste el pestillo en la abrazadera de banda. -Reemplace la manguera de la escobilla. -Llame para solicitar mantenimiento. -Llame para solicitar mantenimiento.
Sin caudal de agua	-El filtro de agua limpia está obstruido. -La válvula de agua está cerrada. -Se quemó el fusible de la bomba de agua.	-Limpie el filtro y la pantalla. -Abra la válvula. -Llame para solicitar mantenimiento.
Fugas de agua en el piso con la máquina apagada	-La válvula de administración está sucia o dañada.	-Llame para solicitar mantenimiento.
La productividad es menor que cuando era nueva	-Las baterías están dañadas debido a nivel bajo de electrolito. -Los terminales de la batería están sucios. -Las baterías no están totalmente cargadas. -Las baterías están gastadas.	-Llene todas las celdas con agua destilada, cargue, verifique si mejora. -Limpie los terminales. -Permita que el cargador finalice la carga antes de desenchufar. -Reemplace las baterías.

Problema	Causa	Solución
Limpieza desaparece	-El disco o el cepillo están gastados. -La plataforma de fregado o el acoplamiento están dañados.	-Reemplace los discos o los cepillos. -Llame para solicitar mantenimiento.
No se suministra detergente (si lo tuviera)	-Las líneas están tapadas. -El contenedor de detergente está con vacío. -El tubo dispensador de la bomba de detergente está gastado. -El fusible de la bomba se quemó.	-Las líneas de desagüe tienen agua. -Afloje suavemente la tapa. -Llame para solicitar mantenimiento. -Llame para solicitar mantenimiento.

Códigos de mantenimiento

CÓDIGO	SIGNIFICADO	SOLUCIÓN
12	Los datos de los parámetros están dañados.	Apague y luego encienda el interruptor de llave. Si vuelve a aparecer el código, llame para solicitar mantenimiento.
2D	Batería baja.	Controle los voltios, los terminales y las conexiones de la batería. Repare si es necesario, cargue las baterías. Llame para solicitar mantenimiento.
21	Se alcanzó la protección de tensión baja de la batería	Cargue las baterías.
22	Protección de tensión alta de la batería.	Apague la máquina, déjela apagada durante 1 h. Llame para solicitar mantenimiento.
23	Controlador de temperatura alta.	Apague la máquina, permita que se enfríe. Llame para solicitar mantenimiento.
26	Fallo de carga previa durante el encendido.	Controle los voltios, los terminales y las conexiones de la batería. Repare si es necesario, cargue las baterías. Llame para solicitar mantenimiento.
29	Conexión incorrecta de la transmisión.	Controle el cableado. Apague y encienda el interruptor de llave. Llame para solicitar mantenimiento.
2A	Conexión incorrecta del cepillo.	Controle el cableado. Apague y encienda el interruptor de llave. Llame para solicitar mantenimiento si el problema persiste.

CÓDIGO	SIGNIFICADO	SOLUCIÓN
32	Solenoides soldados. Producido por cortocircuito de cables en el cableado del contactor o en la bobina del contactor. Fallo de verificación del sistema de control interno.	Controle el cableado y los solenoides. Apague y encienda el interruptor de llave. Llame para solicitar mantenimiento si el problema persiste.
33	El solenoide no se cerró. Producido por cortocircuito de cables en el cableado del contactor o en la bobina del contactor. Fallo de verificación del sistema de control interno.	Controle el cableado y los solenoides. Apague y encienda el interruptor de llave. Llame para solicitar mantenimiento si el problema persiste.
37	Fallo del acelerador. Fallo de verificación del sistema de control interno.	Verifique el control y el cableado. Apague y luego encienda la máquina. Llame para solicitar mantenimiento si el problema persiste.
36	Sobrecorriente del freno derecho	Llame para solicitar mantenimiento.
39	Sobrecorriente del freno izquierdo	Llame para solicitar mantenimiento.
40	Circuito abierto del freno izquierdo	Encienda los frenos, luego apague y encienda la máquina. Llame para solicitar mantenimiento si el problema persiste.
3A	Circuito abierto de freno derecho	Encienda los frenos, luego apague y encienda la máquina. Llame para solicitar mantenimiento si el problema persiste.
F42	El motor del cepillo o el motor de accionamiento supera el límite de corriente establecido en el controlador.	Seleccione un ajuste de presión de disco menor. Verifique los frenos. Apague y luego encienda la máquina. Llame para solicitar mantenimiento si el problema persiste.
44, 4C, 45, 59, 60	Producido por un cortocircuito de cables en el cableado del accionamiento o motor de accionamiento en corto. Los cepillos de carbono necesitan mantenimiento.	Llame para solicitar mantenimiento si el problema persiste.
4D, 46, 61	Producido por un cortocircuito de cables en el cableado de los cepillos o el motor del cepillo está en corto. Los cepillos de carbono necesitan mantenimiento.	Verifique que el cableado y el motor del cepillo no estén en cortocircuito. Verifique los cepillos de carbono. Corrija el problema si lo encuentra. Llame para solicitar mantenimiento si el problema persiste.

CÓDIGO	SIGNIFICADO	SOLUCIÓN
58	La desaceleración del motor del cepillo o del motor de accionamiento superan los parámetros de ajuste. Ejemplo: intentó desacelerar o detenerse en una pendiente muy inclinada.	Apague y luego encienda la máquina. Llame para solicitar mantenimiento si el problema persiste.
62	Cableado incorrecto. Fallo en el sistema de control interno.	Controle el cableado. Apague y luego encienda la máquina. Llame para solicitar mantenimiento si el problema persiste.
63	Producido por cortocircuito de cables en el cableado del contactor o en la bobina del contactor.	Verifique que el cableado y el contactor no estén en cortocircuito. Corrija el problema si lo encuentra. Llame para solicitar mantenimiento si el problema persiste.

Códigos de error del cargador de batería

Confirme siempre que los ajustes del cargador de baterías coincidan con las baterías instaladas si aparece un código de error.

Si se muestran códigos de error:

Desenchufe el cargador.







- Compruebe que las conexiones de la batería estén limpias y apretadas.
- Compruebe el nivel de electrolito en cada celda (baterías inundadas solamente).
- Intente cargar de nuevo. La primera carga en baterías nuevas puede resultar en un código.

Code	Meaning
E01	Se ha alcanzado la batería máxima V. Verifique que el cargador esté ajustado para que coincida con las pilas instaladas.
E02	Se alcanza la temperatura interna máxima del cargador. Carga con el Cuerpo Superior abierto, y la Cubierta del Compartimiento de Almacenamiento abierta.
E031	Se ha alcanzado el temporizador de seguridad de fase 1 18h. Las pilas deben ser reemplazadas.
EDI	El voltaje de la batería de la fase 1 no subió. Si las baterías son nuevas, intente cargarlas nuevamente. De lo contrario, cambie las pilas.
E032	Temporizador de seguridad de la fase 2 alcanzado. Si las baterías son nuevas, vuelva a intentar cargar. Si las pilas tienen >1 año de antigüedad, es necesario reemplazarlas.
EDU	Las baterías de fase 2 requieren corriente excesiva para mantener el voltaje. Si las baterías son nuevas, intente cargarlas nuevamente. De lo contrario, cambie las pilas.
SCT	Temporizador de seguridad máximo. Reemplace las pilas.
Srt	Cargador interno corto - reemplace el cargador.

Especificaciones de rendimiento

		eForce 26	eForce 32
Trayectoria de limpieza	mm (in)	660 (26)	813 (32)
Ø Disco o cepillo	mm (in)	330 (13)	406 (16)
Ancho del enjugador	mm (in)	876 (34.5)	1084 (42.7)
Capacidad de agua limpia	l (gal.)	94.6 (25)	
Capacidad del tanque de recuperación	l (gal.)	102 (27)	
Fuerza descendente del ensamble de fregado	kg (lb)	32 (70) 50 (110) 68 (150)	36 (80) 54 (120) 73 (160)
Velocidad de disco o cepillo	$\frac{n}{min}$	150	
Caudal de solución	l/min (gal./min)	Conservación (26): 0 a 1.1 (0.30) Conservación (32): 0 a 1.5 (0.4) Normal: 0 a 2.8 (0.75) Máximo: 0 a 3.8 (1.0)	
Modo de conservación de agua	m ² /l (ft ² /gal.)	60 (2444)	
Vacío de recuperación	kPa (en H ₂ O)	15.2 (61)	
Flujo de aire de recuperación	l/s (ft ³ /min)	40.8 (88)	
Ancho de pasillo mín. para virar	mm (in)	1575 (62)	1626 (64)
Velocidad máxima	km/h mi/h	Lenta 6 (3.6) Rápida 9 (5.4)	
Grado de funcionamiento máximo	%	10	
Tiempo de funcionamiento	h	235 ah: 3.2 350 ah: 4.3	
Potencia del motor de cepillos	W (hp)	380 (0.51)	
Potencia del motor de vacío	W (hp)	470 (.63)	

Especificaciones técnicas

		eForce 26	eForce 32
Ancho (sin el enjagador)	mm (in)	699 (27.5)	851 (33.5)
Alto	mm (in)	1321 (52)	1321 (52)
Largo	mm (in)	1422 (56)	1422 (56)
 Peso bruto del vehículo	kg (lb)	587 (1294)	594 (1309)
 VACÍO	kg (lb)	231 (510)	238 (525)
 TRASLADO	kg (lb)	422 (931)	429 (946)
	°C (°F)	5 a 40 (40 a 104)	
Clasificación de protección		IPx3	
	V	24	
	Hz	---	
Potencia nominal	W	1910	
Potencia del motor de cepillos	W (hp)	380 (0.51)	
Potencia del motor de vacío	W (hp)	470 (.63)	
Presión de ruedas sobre el piso	N/mm ² (lb/in ²)	Traseras 0.5 (67) Delanteras 1.6 (231)	
EN/UL 60335-2-72			
Nivel de presión sonora L _{pA}	dB(A)	≤70	
Nivel de potencia acústica L _{WA} +K _{WA}	dB(A)	85	
Vibración de la mano o del brazo	m/s ²	≤2.5	
Vibración del cuerpo entero	m/s ²	≤0.5	
Distancia para detenerse	m (ft)	<1.71 (5.61)	

Baterías

Baterías	Cant.	Voltios	Ah (20 h)
Batería estándar	4	6	235
Máx. Batería	4	6	350
Dimensiones del compartimiento de baterías largo x ancho x alto mm (in)	673 x 375 x 375 (26.5 x 14.8 x 14.8)		

Cargador de baterías

Característica	Clasificación
Valores de entrada	115/240 V 50-60 Hz 12 A máx
Valores de salida	24 o 36 VDC, 25 A o 30 A
Cant. de curvas de carga	7
Selección de curva	Mediante WIFI en App de dispositivo inteligente
Normativa	Informe cULus, CE, CEC, CB

Transporte

- Observe el tamaño y el peso de la máquina mencionados en las Especificaciones técnicas.
- Se proporcionan ranuras y orificios en la estructura para colocar sujeciones de amarre. Vea las Figuras a continuación.

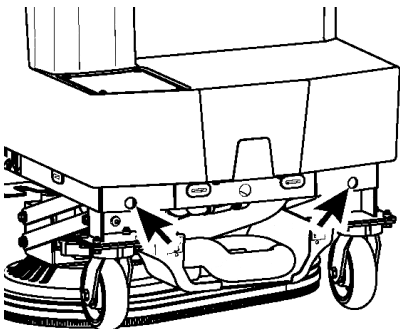
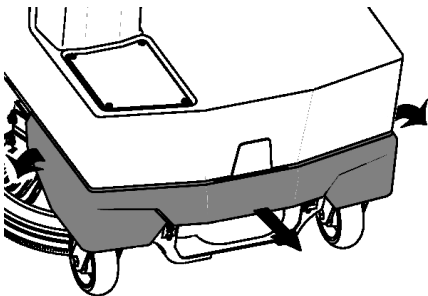
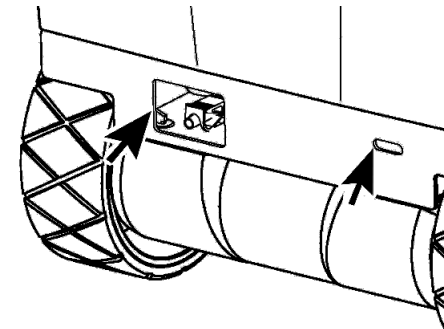

Descarte

Póngase en contacto con un proveedor de servicios de descarte calificado para desechar la máquina. Asegúrese de que los siguiente materiales se descarten según las leyes vigentes:

- Baterías
- Componentes que contienen plástico
- Componentes eléctricos y electrónicos

Manual de reparaciones técnicas

El Manual de reparaciones técnicas del fregador eForce 9098304 está disponible a distribuidores y centros de servicios autorizados para descargarse en el portal NSS Profixx.

http://www.nss.com/distributors_service_centers.php



EC DECLARATION OF CONFORMITY



(FR) DECLARATION DE CONFORMITÉ (ES) DECLARACIÓN DE CONFORMIDAD (DE) KONFORMITÄTSERKLÄRUNG (NL) VERKLARING VAN OVEREENSTEMMING (P) DECLARAÇÃO DE CONFORMIDADE (SV) DEKLARATION OM ÖVERENSSTÄMMELSE (DK) OVERENSSTEMMELSESERKLÆRING (N) KONFORMITETSERKLÆRING (FIN) VAATIMUSTENMUKAISUUSVAKUUTUS (GR) ΔΗΛΩΣΗ ΕΝΑΡΜΟΝΙΣΗΣ

NSS ENTERPRISES, INC 3115 FRENCHMENS ROAD TOLEDO OHIO U.S.A. 43607 - 2958 PHONE 419/531-2121

Authorized Technical Documentation Representative; Mark Bevington, NSS ENTERPRISES, INC. Unit 7 Pinfold Business Park, 55 Nottingham Road, Stapleford, Nottingham, NG9 8AD

MACHINE/MACCHINA/MAQUINA/BEZEICHNUNG DER MASCHINE/MAQUINA/MASKIN/KONE/ MASKINE/MHXANH:
SCRUBBER-DRYER

TYPE/TIPO/MASCHINENTYP/TYYPPY/ ΤΥΠΟΣ: **eFORCE SCRUBBER 26, 32**

(EN) NSS ENTERPRISES, INC. declares that the machine specified above fulfills all relevant provisions of the following Directives and Standards:

(IT) NSS Enterprises, Inc. Dichiaro che il macchinario di cui sopra soddisfa tutte le pertinenti disposizioni delle seguenti direttive e standard:

(FR) NSS ENTREPRISES, INC déclare que la machine indiquée ci-dessus satisfait à toutes les dispositions pertinentes des directives et des normes suivantes :

(ES) NSS ENTERPRISES, Inc. Declara que el equipo especificado anteriormente cumple con todas las disposiciones pertinentes de las directivas y normas siguientes:

(DE) NSS ENTERPRISES, INC erklärt, dass die Maschine oben angegebenen alle einschlägigen Bestimmungen der folgenden Richtlinien und Normen erfüllt:

(NL) NSS Enterprises, Inc verklaart dat de machine hierboven aangegeven alle relevante bepalingen van de volgende richtlijnen en normen voldoet:

(PT) NSS ENTERPRISES, INC declara que a máquina especificada acima cumpre todas as disposições pertinentes das directivas e padrões a seguir:

(SW) NSS Enterprises, Inc. Intygar att maskinen anges ovan uppfyller alla relevanta bestämmelser i följande direktiv och standarder:

(FI) NSS Enterprises, Inc. Vakuuttaa, että laite edellä täytetty kaikki asiaankuuluvat määräykset seuraavien direktiivien ja standardien:

(DK) NSS Enterprises, Inc. Erklærer, at maskinen er angivet ovenfor opfylder alle relevante bestemmelser i følgende direktiver og standarder:

(NO) NSS Enterprises, Inc. erklærer at maskinen er angitt ovenfor oppfylder alle relevante bestemmelser i følgende direktiver og standarder:

(GR) NSS Enterprises, Inc δηλώνει ότι η μηχανή που περιγράφεται ανωτέρω πληροί όλες τις σχετικές διατάξεις των ακόλουθων οδηγιών και προτύπων:

EU Directives/directive UE/directives de l'UE/Directivas de la UE/EU-Richtlinien/EU-richtlijnen/directivas da UE/EU-direktiv/EU-direktiivit/EU-direktive/EU-direktiver/οδηγίες της Ε.Ε.:

2006/42/EC Machinery Directive 2004/108/EC EMC Directive 2002/44/EC Vibration Directive

Harmonized Standards/ Standard armonizzati/ normas harmonizadas/ Normas armonizadas/ Harmonisierte Normen/ geharmoniseerde normen/ normas harmonizadas/ harmoniserade standarder/ yhdenmukaistetut standardit/ harmoniserede standarder/ harmoniserte standarder/ ευαρμονισμένα Πρότυπα:

EN12100-1, EN12100-2, ISO11201, EN55012, IEC61000-6-2, EN60335-2-72, ISO2631-1, ISO5349-1/-2, EN62233

This declaration shall cease to be valid if modifications are made to the machine without our approval/ Questa dichiarazione non è più valida in caso di modifiche apportate alla macchina senza il nostro consenso/ Cette déclaration cessera d'être valable si des modifications sont apportées à la machine sans notre accord/ Esta declaración dejará de ser válida si se realizan modificaciones en la máquina sin nuestra aprobación./ Diese Erklärung gilt nicht mehr gültig sein, wenn Änderungen an der Maschine ohne unsere Zustimmung vorgenommen werden./ Deze verklaring verliest haar geldigheid wanneer wijzigingen worden aangebracht aan de machine zonder onze goedkeuring./ Esta declaração deixará de ser válida se as modificações são feitas sem o nosso aprovação/ Denne erklæring skal opphøre å gjelde om endringer gjøres på maskinen uten vårt godkjenning/ Tämä ilmoitus lakkaa olemasta voimassa, jos tehdään muutoksia koneeseen ilman meidän hyväksyntää./ Denne erklæring opphører med at være gyldige, hvis der foretages ændringer på maskinen uden vores godkendelse./ Denne erklæringen skal opphøre å være gyldig dersom modifikasjoner på maskinen uten vårt samtykke./ Η δήλωση αυτή παύει να ισχύει, αν έχουν γίνει τροποποιήσεις στο μηχανήμα χωρίς την έγκρισή μας.

It is ensured through internal measures that series-production units conform at all times to the requirements of current EU Directives and relevant standards./ Si è assicurata da misure interne che serie unità di produzione sono conformi in ogni momento alle esigenze delle attuali direttive CE e alle normative applicate./ Elle est assurée par des mesures internes que les séries unités de production sont conformes en tout temps aux exigences des directives européennes et les normes actuelles pertinentes./ Se garantiza a través de medidas internas que las unidades de producción en serie ajustarse en todo momento a las necesidades de las actuales directivas de la UE y las normas pertinentes./ Es ist durch interne Maßnahmen, die Serien-Geräte entsprechen jederzeit den Anforderungen der aktuellen EU-Richtlinien und den angewandten Normen entsprechen./ Het wordt gewaarborgd door interne maatregelen die serie-productie-eenheden te allen tijde te voldoen aan de eisen van de huidige EU-richtlijnen en relevante normen./ É assegurado através de medidas internas que as unidades de produção em série conformam em todos os momentos com os requisitos das Directivas actuais da UE e padrões relevantes./ Det sikrestalls genom interna åtgärder som serietillverkade enheterna överensstämmer alltid med kraven i gällande EU-direktiv och relevanta standarder./ Se on varmistettu sisäisillä toimenpiteillä että sarjantuotantoyksiköt täyttävät aina vaatimuksiin nykyisten EU-direktiivien ja asiaankuuluvien standardit./ Det sikres gjennom interne foranstaltninger, som serie-produksjonsenheder oppfyller til enhver tid til kravene i de nåværende EU-direktiver og relevante standarder./ Det er sikret gjennom interne tiltak som serierproduserte enhetene samsvarer til enhver tid til kravene i gjeldende EU-direktiver og relevante standarder./ Διασφαλίζεται μέσω εσωτερικών μέτρων που μαζικής παραγωγής μονάδες συμμορφώνονται ανά πάσα στιγμή με τις απαιτήσεις των ισχυουσών οδηγιών της ΕΕ και των σχετικών προτύπων.

Toledo, Ohio USA 07-2017

President, NSS ENTERPRISES, Inc.

Mark J. Bevington

THIS PAGE INTENTIONALLY BLANK
CETTE PAGE INTENTIONNELLE BLANC
ESTA PÁGINA INTENCIONALMENTE EN BLANCO

THIS PAGE INTENTIONALLY BLANK
CETTE PAGE INTENTIONNELLE BLANC
ESTA PÁGINA INTENCIONALMENTE EN BLANCO



NSS Enterprises, Inc.

3115 Frenchmens Road
Toledo, OH 43607-2958
USA

(800) 677-1663
(419) 531-3761

mailus@nss.com
www.nss.com